

**ТОВ „Проскурів-Термо”**



**Апарати для опалення  
та гарячого водопостачання  
газові побутові димохідні  
„Проскурів”**

**АОГВ–10В**

**АОГВ–13В**

**АОГВ–16В**

**АОГВ–20В**

**Керівництво з експлуатації  
АОГВ 10В.00.00.000 КЕ**

**м. Хмельницький**

## **Шановний покупець!**

Ми вдячні Вам за те, що Ви вибрали продукцію нашого виробництва. Виріб, який Ви придбали, є високоефективним апаратом для опалення, що має високий рівень безпеки, низький рівень вмісту оксидів вуглецю та азоту, виготовлений з високоякісних матеріалів, які гарантують надійність і високі експлуатаційні показники, та який при правильному встановленні, використанні і обслуговуванні прослужить Вам довгі роки.

Важливою умовою довговічності, ефективності та безпечної роботи апарата є дотримання всіх необхідних правил його встановлення та експлуатації. Тому ми просимо Вас уважно ознайомитися і дотримуватися вимог та рекомендацій даного Керівництва з монтажу та експлуатації і типової інструкції з безпечного користування побутовими газовими приладами та апаратами, яка додається.

**Якість апаратів підтверджена сертифікатом відповідності.**

## **УВАГА!**

1. При купівлі виробу перевірте його комплектність та зовнішній вигляд. Після продажу апарата підприємство не приймає претензій щодо комплектності, товарного вигляду та механічних пошкоджень.

2. Монтаж та налагодження апарата, введення його в експлуатацію, технічне обслуговування та усунення несправностей повинні робити спеціалізовані організації, що мають дозвіл Держгірпромнагляду у відповідності з ДБН В.2.5-20-2018, ДНАОП 0.00-1.20-2015, НАПБ А.01.001-2014, ДБН А.3.1-5:2016, наказу Держбуду України № 21 від 27.01.05 р. та керівництва з експлуатації. При виконанні зазначених робіт повинен бути заповнений акт введення в експлуатацію на стор. 26 даного керівництва. Не виконання цих вимог знімає гарантію підприємства – виробника на працездатність апарата і його відповідність вимогам техніки безпеки.

3. В обов'язки монтажної організації перед встановленням апарата входить перевірка правильності вибору його типу, враховуючи підбір теплової потужності, а також якість виготовлення системи опалення. Монтаж апарата повинен проводитись згідно вимог Керівництва з експлуатації (розділ 2).

4. При встановленні та експлуатації апарата дотримуйтесь правил пожежної безпеки. Стежте за технічною справністю апарата і системи опалення.

5. Розбирання автоматики безпеки категорично забороняється. Ремонт автоматики дозволяється тільки в умовах заводу-виробника автоматики.

6. Наявність фірмового знака (логотипа) на декоративній панелі обов'язкова.

7. При купівлі і введенні в експлуатацію вимагайте заповнення гарантійних талонів і акта введення в експлуатацію.

8. Запасні частини для апарата забезпечує підприємство-виробник.

9. При пуску апарата, до повного прогрівання всієї системи опалення, може спостерігатися тимчасова поява крапель води (конденсату). При нагріві води до 60-70°C утворення конденсату припиняється. Потріскування та постукування під час роботи апарата не є порушенням його працездатності.

### **ПОПЕРЕДЖЕННЯ!**

Без заповнення Акта введення в експлуатацію апарата на стор.26 експлуатувати його категорично **ЗАБОРОНЕНО!** Вимагайте проведення інструктажу з безпечного користування побутовими приладами і апаратами.

**Про незначні зміни в конструкцію, що не впливають на безпеку і експлуатаційні характеристики підприємство-виготівник споживача не повідомляє.**

	Стор.
1 Будова і робота апарату .....	5
1.1 Назва та призначення виробу.....	5
1.2 Технічні характеристики апаратів.....	5
1.3 Комплект поставки.....	7
1.4 Опис роботи апарату.....	7
2. Використання за призначенням.....	8
2.1 Експлуатаційні обмеження та заходи безпеки.....	8
2.2 Рекомендації по встановленню апарата .....	10
2.3 Використання апарату.....	12
2.4 Технічне обслуговування .....	14
3 Транспортування і зберігання апарата.....	17
4 Свідоцтво про приймання .....	18
Додатки:	
А Будова апарата.....	19
Б Схема встановлення апарата.....	21
В Гарантійні зобов'язання.....	25
Г Гарантійний талон.....	27
Д Відривний талон №1 .....	29
Е Відривний талон №2 .....	31
Є Акт на виявлені несправності апарату .....	33
Ж Заява власника апарата на усунення несправностей або заміни апарата (зразок).....	35
З Типова інструкція з безпечного користування побутовими газовими приладами і апаратами.....	36

## **1. Будова і робота апарату**

### **1.1. Назва та призначення виробу**

1.1.1 Апарати номінальною теплопродуктивністю 10кВт ÷ 20кВт мод. АОГВ-10В÷АОГВ-20В, призначені для опалення та гарячого водопостачання приміщень з опалювальною площею від 70 до 200 м<sup>2</sup>, та висотою до 2,5 м, які обладнані системою водяного опалення з природною або примусовою циркуляцією теплоносія і джерелом подачі води.

1.1.2 Апарати призначені для роботи на природному газі низького тиску (12,74+1) мбар згідно ДСТУ EN 26:2006.

1.1.3 Апарати обладнані сучасною газовою автоматикою безпеки і регулювання 630 EUROSIT, а також низькопалум'яним пальником, показчиком температури, автоматикою контролювання тяги, тепловим термостатом.

1.1.4 Апарати чотирьох моделей виготовляються в одно та двоконтурній модифікаціях (контур водяного опалення та контур гарячого водопостачання).

1.1.5 Апарати відносяться до категорії приладів: І 2Н типу: В 11BS, класу NOx: 1, тих що працюють на природному газі низького тиску (групи G20) згідно ДСТУ EN 26:2006.

Апарати виготовляються в кліматичному виконанні УХЛІ категорії розміщення 4.2 за ГОСТ 15150.

Приклад умовного позначення при замовленні апарата для опалення та гарячого водопостачання (двоконтурного) газового побутового 10 кВт:

АОГВ-10В „Проскурів”

Приклад умовного позначення при замовленні апарата для опалення (одноконтурного) газового побутового 13 кВт:

АОГВ-13ВО „Проскурів”

## 1.2. Технічні характеристики апаратів

1.2.1. Основні технічні характеристики апаратів приведені в табл.1.  
Таблиця 1.

Найменування параметра або розміру, одиниця виміру	Норма для моделей			
	АОГВ-10В	АОГВ-13В	АОГВ-16В	АОГВ-20В
1	2	3	4	5
1. Тиск газу, мбар, ном. min max	12,74+1 8,5 50	12,74+1 8,5 50	12,74+1 8,5 50	12,74+1 8,5 50
2. Номінальна теплова потужність, P <sub>n</sub> , кВт	11	14	18	22
3. Номінальна теплопродуктивність, Q <sub>n</sub> , кВт	10	13	16	20
4. Витрата палива, м <sup>3</sup> /год ±10 %	1,2	1,4	1,8	2,2
5. Опалювальна площа, (орієнтовно), м <sup>2</sup>	100	130	160	200
6. Коефіцієнт корисної дії в опалювальному режимі, %, не менше	90	90	90	90
7. Діапазон регулювання температури води в системі опалення, °С, похибка регулювання ±5 °С	40...90	40...90	40...90	40...90
8. Витрати води для гарячого водопостачання, при перепаді температур 35±1 °С, л/хв ±10 %	4*	5*	6*	7,5*
9. Температура продуктів згоряння на виході з апарату, °С, не менше	110	110	110	110
10. Робочий тиск води, бар, не більше: у контурі опалення у контурі гарячого водопостачання	1,5 6*	1,5 6*	1,5 6*	1,5 6*
11. Приєднувальні розміри штуцерів, дюйми для під'єднання системи опалення для під'єднання гарячого водопостачання для під'єднання газу	G 1 ½- В G ½ - В* G ½ - В	G 1 ½- В G ½ - В* G ½ - В	G 1 ½- В G ½ - В* G ½ - В	G 1 ½- В G ½ - В* G ½ - В
12. Площа перерізу патрубка для відведення продуктів згоряння, см <sup>2</sup> , не менше	90	90	90	90
13. Габаритні розміри, мм, не більше довжина ширина висота	540 250 850	540 250 850	540 340 850	540 340 850
13. Діаметр димохода, мм, не менше	120	120	120	120
14. Маса, кг, не більше	54(56*)	54(56*)	70(72*)	70(72*)
Примітка : * параметри для двоконтурних апаратів				

### **1.3 Комплект поставки**

1.3.1 В комплект поставки апарата входять:

- 1) апарат відповідного виконання - 1шт.
- 2) керівництво з експлуатації - 1прим.
- 3) упаковка - 1шт.

### **1.4 Опис будови апарата**

1.4.1 Апарат виконаний у вигляді прямокутної шафи (див. рис.1.1).

1.4.2 Теплообмінник 1 – металева конструкція, яка складається з камери згоряння 16 і газових каналів 17, в середині яких розміщені турбулізатори 13. Камера згоряння 16 і димовідвідні канали 17 розміщені в ємності, внутрішня порожнина якої заповнена водою опалювальної системи. Вода підводиться і відводиться патрубками 28, 29. В середині розміщений змійовик 3, який під'єднується патрубками 30, 31 до системи гарячого водопостачання та водопроводу. Усі водяні патрубки 28, 29, 30, 31 виведені на задню стінку, а патрубок підведення газу 27 виведений на праву стінку.

На передній частині теплообмінника розміщена газопальникова панель 32 з оглядовим віконцем 19 на якій закріплюється пальниковий пристрій 26, до складу якого входять: блок автоматики 22, пальник 12, запальний пальник 11, електрод п'єзопальника 23, датчик полум'я 24. До блока автоматики 22 приєднаний датчик температури води 20 і датчик тяги 25, які слідкують відповідно за температурою води в опалювальній системі і тягою в димовідвідній системі. Візуально температуру води можна контролювати за допомогою показчика температури 21. Режим роботи задається рукояткою управління 33, кнопка п'єзорозпалу 34 розміщена на блоці автоматики 22.

Знизу теплообмінника розташований пристрій 9 для подачі повітря в камеру згоряння.

Теплообмінник 1 і димовідвідний патрубок 4 з усіх сторін обгорнутий теплоізоляційним матеріалом 14 .

1.4.3 Блок автоматики безпеки та регулювання 22 закритий таким чином, що для під'єднання газу до газовідвідного патрубка 27 необхідно відхилити відкидні дверці 6.

1.4.4 Комплект автоматики безпеки і регулювання

630 EUROSIT (рис.1.1 вид Б) складається з термостатичного пристрою управління, в корпусі якого знаходиться кнопка п'єзозапальника 34 та ручка 33 – подачі газу на основний пальник суміщена з регулятором температури води.

1.4.5 Запальний пальник 11 і низькопотуменеві пальники 12, під'єднані до комбінованого регулятора газу. Датчик контролю температури води 20, датчик полум'я 24 з'єднані з блоком автоматики 22 трубками, а датчик тяги 25 під'єднаний електрокабелем.

### **1.5 Опис роботи апарата**

1.5.1 З газової магістралі, через кран та фільтр газ низького тиску підводиться до регулятора газу , який в початковому положенні закритий і не пропускає газ на пальники. Після розпалу запального пальника прогрівається датчик полум'я, ручка управління переводиться в положення вмикання режиму опалення. При цьому регулятор тиску газу подає газ на основний пальник, який запалюється від запального пальника і горить, нагріваючи воду в теплообміннику до тих пір, поки вода в системі не нагріється до величини, заданої регулятором температури. Регулятор контролює температуру на виході із апарату і при досягненні заданої величини перекриває подачу газу на основний пальник. Основний пальник вимикається, запальний горить постійно. При зниженні температури води в системі, регулятор знову відкриває подачу газу на основний пальник. Таким чином здійснюється автоматичне регулювання температури води в опалювальній системі.

1.5.2 Змійовик гарячого водопостачання нагрівається від води системи опалення в теплообміннику. В літній період, коли перекрита система опалення, тепло від спалювання

газу використовується лише на підігрівання води в теплообміннику та системі водопостачання.

1.5.3 При критичних відхиленнях в роботі системи опалення (погасло полум'я запального пальника, відсутня тяга в димоході, низький тиск в газовій мережі, втрати електроконтактів систем автоматики) спрацьовують елементи захисту і здійснюється повне перекриття подачі газу на запальний та основний пальники. При відновленні порушених параметрів система автоматики блокує роботу апарату від самовключення. Повторне увімкнення апарату можливе лише при встановленні органів управління у вихідне положення та проведенні операцій запуску апарата, але не раніше ніж через 5 хвилин після усунення причини вимкнення апарата.

Детальніше опис роботи апаратів див. у розділі 2.

## 2. Використання за призначенням

### 2.1 Експлуатаційні обмеження та заходи безпеки

#### УВАГА!

**Апарат відноситься до продукції з підвищеною небезпекою, тому його експлуатація потребує дотримання спеціальних правил безпеки. Користування апаратом дозволяється особам, не молодше 18 років, які ознайомлені з дійсним Керівництвом та пройшли інструктаж.**

2.1.1 Розміщення, монтаж і експлуатація апарату повинні відповідати вимогам НПАОП 0.00-1.20-2015 „Правил безпеки систем газопостачання України” , НАПБ А.01.001-2014"Правил пожежної безпеки в Україні", ДБН В.2.5-20-2018 "Газопостачання" .

Розміщення і монтаж апарату та систем опалення і гарячого водопостачання виконуються відповідно до узгоджених газовим господарством проектів, які розробляються спеціалізованими проектними організаціями.

Введення апарату в експлуатацію та його технічне обслуговування виконуються місцевими службами газового господарства, які проводять первинний пуск апарату, а в подальшому проводять його технічне обслуговування.

Апарати встановлюються в нежилых приміщеннях (кухня, коридор і т.п) індивідуальних житлових будинків, обладнаних системою водяного опалення з природною (за рахунок різниці щільностей гарячої та холодної води) або примусовою циркуляцією, системою гарячого водопостачання, а також з підведеним природним газом низького тиску.

Апарати розраховані для експлуатації всередині приміщень при температурі навколишнього повітря від 1 до 40 °С і відносної вологості до 80%.

2.1.2 Приміщення, де встановлено апарат, повинно бути обладнане приточною вентиляцією згідно діючих нормативних документів.

2.1.3 Система опалення обов'язково повинна мати розширювальний бачок, який розміщується у найвищій точці системи і встановлюється в опалюваному приміщенні. При встановленні розширювального бачка в неопалюваному приміщенні, його необхідно утеплити, щоб уникнути замерзання. Об'єм розширювального бачка повинен бути приблизно 6% від об'єму системи опалення., але не менше 14л. Щоб уникнути припинення циркуляції води і виходу системи із ладу, не допускається його робота з незаповненою, або не повністю заповненою теплоносієм системою опалення. Рівень теплоносія в розширювальному бачку не повинен опускатися нижче 1/4 його висоти. Поповнення системи необхідно виконувати регулярно, бажано дистильованою або дощовою водою.

2.1.4 Щоб уникнути роздуття, або розривів системи і виходу апарату із ладу, не дозволяється встановлювати запірні пристрої, які блокують циркуляцію води через апарат і

зв'язок системи з атмосферою через розширювальний бачок, а також розпалення апарату при замерзлій воді в розширювальному бачку або стояку.

2.1.5 При експлуатації апарату температура води не повинна перевищувати 95 °С.

При розпалюванні апарату в холодний період необхідно довести температуру теплоносія до 60 °С і переконатись в наявності циркуляції води в системі опалення, а потім продовжувати розігрів системи. Брати воду із системи для побутових потреб не допускається.

2.1.6 При невикористанні системи опалення, або припинення її роботи на деякий час в зимовий період (більше доби), необхідно повністю злити з неї воду через кран зливу, розміщений в найнижчій точці системи.

2.1.7 Якщо апарат не працює, то газовий кран перед ним повинен бути закритий.

2.1.8 При виявленні несправностей у роботі, або пошкоджень газової системи апарату, необхідно звернутися в експлуатаційну організацію газового господарства і до усунення пошкоджень апаратом не користуватись.

2.1.9 Щоб уникнути нещасних випадків і виходу апарату із ладу,

### **ЗАБОРОНЯЄТЬСЯ:**

- експлуатувати апарат на газі, що не відповідає ДСТУ EN 26:2006;

- експлуатувати апарат дітям і особам, що не пройшли інструктаж;

- експлуатувати апарат без захисних кожухів;

- застосовувати в системі опалення замість води іншу рідину;

- самостійно проводити ремонт газової частини апарату, або вносити якісь зміни;

- повторно вмикати апарат на протязі 5-ти хвилин після аварійного вимкнення газової автоматики;

- в системі опалення з одним апаратом і природною циркуляцією теплоносія встановлювати на подаючій магістралі і на патрубку, що з'єднує систему з розширювальним бачком, запірно-регулюючу арматуру (вентилі, крани). Якщо в системі опалення більше одного апарату - на зворотній магістралі до кожного апарату встановлюється пробковий або шаровий кран;

- користуватись апаратом при несправній автоматичній або запальному та основному пальниках, а також при наявності витoku газу.

**УВАГА! ПРИ НОРМАЛЬНІЙ РОБОТІ АПАРАТУ І СПРАВНІМ ТРУБОПРОВІДІ ЗАПАХУ ГАЗУ НЕ ПОВИННО БУТИ! НАЯВНІСТЬ ЗАПАХУ СВДЧИТЬ ПРО ВИТОКИ ГАЗУ, ЩО МОЖЕ ПРИЗВЕСТИ ДО ВИБУХУ!**

### **ПРИ ПОЯВІ ЗАПАХУ ГАЗУ НЕОБХІДНО:**

а) не користуватись відкритим полум'ям, не вимкати і не вмикати електричних приладів ( в т.ч. освітлення), не користуватись телефоном;

б) закрити газовий кран, що знаходиться на газопроводі перед апаратом;

в) максимально провітрити приміщення;

г) викликати аварійну газову службу газового господарства для виконання термінового ремонту.

## **2.2 Рекомендації по встановленню апарата**

2.2.1 Встановлення апаратів повинно здійснюватись згідно проектної документації, розробленої спеціалізованою організацією. При цьому мають бути дотримані вимоги техніки безпеки, викладені в нормативних документах та даному керівництві.

2.2.2 Для уникнення пошкоджень апаратів необхідно транспортувати їх в заводському пакуванні безпосередньо до місця встановлення в вертикальному положенні.

При розпакуванні апаратів необхідно впевнитися в їх збереженні. У випадку пошкодження складається акт з переліком складальних вузлів, які підлягають заміні, і причини необхідності їх заміни.

2.2.3 Апарати встановлюють в окремому сухому нежилому приміщенні, яке задовольняє вимоги діючих "Правил безпеки систем газопостачання в Україні", підключаються до мережі газопроводу, до системи опалення, а для двоконтурних - до системи гарячого водопостачання та при наявності – до джерела водопостачання.

2.2.4 Приміщення, де розташовується апарат, обов'язково повинно мати вільний доступ повітря ззовні і вентиляційну витяжку біля стелі.

2.2.5 При встановленні апаратів на підлогу із горючого матеріалу, останню необхідно оббити покрівельною жерстю по теплоізоляційному картону товщиною 6 мм. Розміри листа повинні перевищувати розміри основи апарата не менше, ніж на 100мм зі всіх сторін.

2.2.6 Між передніми дверцями апаратів і стінкою приміщення має бути прохід не менше 1м. Апарати мають бути розташовані на відстані не менше 0,5м від конструкцій із горючих матеріалів.

Апарати повинні встановлюватись на відстані не менше 15 см до цегляних стін або перегородок. При встановленні апаратів біля стіни із горючих, матеріалів, останню необхідно обкласти цеглою на ребро. Цегляну кладку стіни необхідно звести вище рівня апарата на 0,5м.

2.2.7 Конструкцією апарату передбачені димовідвідні патрубкі для горизонтального або для вертикального відводу продуктів згорання, (поставка по вимозі Замовника).

2.2.8 Димохід, до якого підключається апарат, повинен бути щільним (тріщини, щілини не допускаються), забезпечувати розрідження в топці апарата від 2,94 до 29,4 Па (0,3-3 мм вод. ст.) і мати переріз не менше перерізу вихідного патрубка. Димохід має бути вертикальним. Дозволяється, при необхідності, зміщення димоходу в сторону до 1 м під кутом до 30° по вертикалі.

Стінки відводу повинні бути гладкими, без виступів, сталого перерізу по всій довжині, площа перерізу повинна бути не менше перерізу основного каналу.

2.2.9 Апарат до димоходу підключити за допомогою з'єднувального патрубка, виготовленого з сталі товщиною не менше 0,8 мм. Місце з'єднання старанно ущільнити глиняним або цементним розчином.

З'єднувальний патрубок повинен одним кінцем щільно обхопити зовнішню поверхню димовідвідного патрубка апарата, другим герметично вмуруватися в отвір димоходу на товщину його стінки. Місце вводу патрубка в димохід обов'язково ущільнити глиняним або цементним розчином.

2.2.10 Приєднати апарат до димоходу так, щоб в димоході нижче введення утворилася "кишеня" глибиною не менше 25 см, яку необхідно обладнати дверцями, призначеними для періодичної чистки димоходу від сажових відкладень та інших забруднень. Дверцята повинні щільно прилягати до димоходу. Підсмоктування повітря не допускається. (Див. рис 2.1)

2.2.11 З'єднувальний патрубок має бути утеплений шаром теплоізоляції.

2.2.12 З'єднувальна димовідвідна труба, яка з'єднує апарат з димоходом, повинна мати вертикальну дільницю. Довжина вертикальної дільниці від низу димовідвідного патрубка апарата до вісі горизонтальної дільниці труби має бути не менше 0,5 м. Сумарна довжина

горизонтальних відрізків з'єднувальних труб повинна бути не більше 1,5м, нахил труби має бути не менше 0,03 (3 см на 1м довжини). З'єднувальна труба повинна мати не більше двох поворотів, внутрішній радіус заокруглення яких має бути не менше діаметра труби. Підвіска та кріплення з'єднувальної труби повинні виключати можливість її прогину та руйнування.

З'єднувальні труби не дозволяється прокладати через горючі перекриття, стіни та перегородки, а також через житлові кімнати. Використання та переобладнання з'єднувальної труби для додаткового тепловідводу в приміщення, а також влаштування в ній додаткових тепловідвідних пристроїв, **забороняється**.

Неправильне користування димоходом або відхилення від правил підключення апарата до нього можуть стати причиною незадовільної роботи апарата і виникнення пожежі.

2.2.13 Стінки димоходу повинні виключати можливість інтенсивного охолодження продуктів згоряння в ньому. Забороняється застосування для димоходів в межах будинку металевих або інших труб непромислового виготовлення.

Димові труби мають бути виведені:

- вище граничної зони вітрового підпору, але не менше 0,5м;
- вище гребеня даху при розташуванні їх не далі як 1,5м від гребеня даху по горизонталі;
- на рівні з гребенем даху, коли труба розташована на відстані 3 м від гребеня даху;
- не нижче прямої, проведеної від гребеня вниз під кутом  $10^{\circ}$  до горизонту при розташуванні труб на відстані більше 3м від гребеня даху.

У всіх випадках висота труби над прилягаючою частиною даху повинна бути не менше 0,5 м, а для будівель з плоским дахом не менше 2м.

2.2.14 Для покращення природної циркуляції води в системі опалення за рахунок різниці щільностей гарячої та холодної води рекомендується встановлювати апарат нижче рівня нагрівальних приладів (радіаторів), а для забезпечення циркуляції води в ній необхідно створити нахил трубопроводів гарячої води від стояка до нагрівальних приладів і нахил трубопроводів зворотної води з пониженням його в сторону апарата (величина нахилу не менше 1см на 1м).

Схема приєднання апарата до системи опалення та гарячого водопостачання приведена на рис.2.2, 2.3.

2.2.15 Для монтажу системи опалювання і системи гарячого водопостачання рекомендується застосовувати сталеві водогазопровідні труби згідно ГОСТ3262 звичайні (опалення) і оцинковані (гаряче водопостачання). Не рекомендується зменшувати приведені в керівництві діаметри трубопроводів, щоб уникнути великого гідравлічного опору системи.

Підключення апарату до системи з примусовою циркуляцією теплоносія (за бажанням споживача), можна виконувати тільки згідно проекту, розробленого спеціалізованою організацією, при цьому тиск в системі має бути не більше  $1,5\text{кгс/см}^2$ .

В якості нагрівальних приладів для систем квартирного опалення придатні всі типи радіаторів, які застосовуються для центрального опалення. Підбір опалювальних приладів (радіаторів) і діаметр трубопроводів в системі опалення в кожному окремому випадку виконується згідно з проектом, виконаним спеціалізованою організацією.

2.2.16 Газ до апарата підводиться сталевими або мідними трубами. Ділянки під'єднання мають бути доступні для перевірки на герметичність. Перед апаратом необхідно встановити запірний кран та газовий фільтр.

## 2.3 Використання апарата.

2.3.1 Перед початком використання апарата необхідно:

- перевірити готовність апарату до роботи - правильність монтажу апарата, систем водо- і газопостачання, опалення та видалення продуктів згорання, правильність установки елементів автоматики, герметичність газопроводів, установку і працездатність контрольно-вимірювальних приладів відповідно до прийнятого проекту;
- перевірити, чи закритий газовий кран перед апаратом;
- заповнити опалювальну систему водою до появи її з переливної трубки розширювального бачка;
- провітрити приміщення в якому встановлено апарат на протязі 10...15хв.;
- перевірити стан димоходу, а саме:
  - 1) видалити сажу зсередини димоходу;
  - 2) видалити з кишень димоходу наявну сажу та сміття;
  - 3) перевірити наявність тяги в димоході, для чого піднести тонку смужку паперу до отвору димоходу. Тяга вважається нормальною при втягуванні її в сторону димоходу;
- перевірити наявність тяги піднесенням до оглядового віконця газопальникового пристрою смужки паперу.

### 2.3.2 Розпалювання

Для розпалювання апарата необхідно:

- відкрити газовий кран на газопроводі перед апаратом;

2.3.2.1 - повернути рукоятку управління 33 проти руху годинникової стрілки в положення (рис.1.1 вид Б); 

- плавно натиснути на рукоятку управління 33 в осьовому напрямку до упору (доступ газу на запальний палик відкритий) і тримаючи її в натиснутому стані близько 10 - 15 сек., натиснути кілька разів кнопку 34, запальник повинен загорітися (при натисканні на кнопку має бути чути клацання п'єзозапальника);
- тримати рукоятку 33 в натисненому положенні при запаленому запальному палику не менше 10 – 15 секунд;
- відпустити рукоятку 33, запальний палик повинен горіти (у випадку його згасання необхідно повторити попередні дії, збільшивши час натискання рукоятки 33)
- повернути рукоятку 33 проти руху годинникової стрілки в положення 1 – основний палик запалюється. Вибране положення (1...7) рукоятки 33 автоматично підтримує температуру теплоносія шляхом періодичного вмикання-вимикання основного палика. При цьому положення 1 відповідає мінімальній, а положення 7 – максимальній температурі води в апараті.

**Увага! Вмонтоване в автоматику блокування перезапуску запобігає можливості повторного розпалу на час, необхідний для остивання датчика полум'я (близько 1 хв).**

### 2.3.3 Робота апарата.

2.3.3.1 Регулювання температури води в системі опалення здійснюється рукояткою управління 33. При першому розпалюванні встановити рукоятку 33 в середнє положення і зачекати 2 години, поки не прогрється вода в системі опалення і термометр почне показувати стабільну температуру. Після виходу апарата на стабільний режим встановить рукоятку поз.33 на необхідне для вас значення (поверніть рукоятку вправо чи вліво для зменшення або збільшення температури води в системі опалення). Після цього апарат працюючи в автоматичному режимі буде вмикати/ вимикати подачу газу на спалювання в кількості, необхідній для підтримування заданої температури теплоносія.

2.3.3.2 Регулювання температури води в системі гарячого водопостачання.

Для подачі води на нагрівання необхідно відкрити вентиль 9 (рис.2.2) або 10 (рис. 2.3), що перекриває воду від водопроводу чи напірного баку. Температура води, що нагрівається для гарячого водопостачання, залежить від температури води в опалювальному контурі апарату. Тому для одержання гарячої води необхідно підтримувати температуру в опалювальному контурі апарата в межах 85...90 °С. Для максимального підігріву води в змійовику гарячого водопостачання на період нагрівання води необхідно встановити ручку терморегулятора 33 на верхню межу регулювання температури. При роботі апарату для підігрівання води, в літній період необхідно вентиль, розміщений на вході контуру опалення 8 (рис.2.2), або 11 (рис. 2.3) закрити повністю, а вентиль 16, або 9 (рис. 2.3) встановлений на перепускній трубі повністю відкрити. Розширювальний бачок повинен бути постійно підключений до апарату.

#### 2.3.3.3 Захист при раптовому припиненні подачі газу.

При виникненні аварійної ситуації (погас запальний палик, знизився тиск в мережі і т.п.) здійснюється автоматичне відключення подачі газу на основний і запальний палики. В випадку виявлення, що апарат аварійно відключився, необхідно виконати операції по вимкненню апарату як описано нижче. Пуск апарату можливий тільки після усунення причин аварії, але не раніше ніж через 5 хвилин.

### 2.3.4 Зупинка апарата.

2.3.4.1 Повернути рукоятку управління 23 до положення (●) (рис.1.1 Вид Б).

2.3.4.2 Закрити газовий кран 14 газопроводу перед апаратом.

При тимчасовій зупинці апарату рекомендується перевести рукоятку 23 в положення  , при цьому припиняється подача газу на основний палик. Подальше розпалювання основного палика буде спрощене, так як пілотний палик постійно працює.

### 2.4 Технічне обслуговування.

2.4.1 Спостереження за системою опалення і роботою апарата покладається на власника, який повинен виконувати вимоги даного керівництва та утримувати апарат у чистоті та справному стані.

2.4.2 При експлуатації апарату рівень води в розширювальному бачку не повинен опускатись нижче 1/4 його висоти. Для цього необхідно постійно слідкувати за рівнем води в бачку та поповнювати систему водою. Якщо рівень занижений, припиняється нормальна циркуляція води в системі.

2.4.3 Профілактичний огляд та ремонт апарату виконують фахівці сервісної організації або газового господарства згідно "Інструкції про проведення технічного обслуговування внутрішньодомового газового обладнання", затвердженого Мінжитлокомгоспом України.

Ці роботи бажано виконувати перед початком опалювального сезону.

Профілактичний огляд не є частиною гарантійного ремонту.

Обов'язковий комплекс робіт при профілактичному огляді приведений нижче в таблиці 2:

Таблиця 2.

Виконувані роботи	Періодичність виконання робіт
1	2
Перевірка герметичності усіх з'єднань	При кожному відвідуванні, по графіку технічного обслуговування
Перевірка роботи газової автоматики	При кожному відвідуванні, по графіку технічного обслуговування
Перевірка працездатності газової автоматики по тязі	При кожному відвідуванні, по графіку технічного обслуговування

Продовження таблиці 2

1	2
Контроль тиску газу	При кожному відвідуванні, по графіку технічного обслуговування
Контроль функцій та стан основного пальника	При кожному відвідуванні, по графіку технічного обслуговування
Контроль функцій пілотного пальника та його регулювання	При кожному відвідуванні, по графіку технічного обслуговування
Чищення сопел основного та пілотного пальників	При необхідності
Чищення основного пальника. Після прочищення продути пальник повітрям.	При необхідності, але не рідше одного разу в рік.
Чищення термопари від нагару	При кожному відвідуванні, по графіку технічного обслуговування
Перевірка роботи терморегулятора	При кожному відвідуванні, по графіку технічного обслуговування
Чищення турболізаторів та труб теплообмінника від сажі.	При необхідності
Чищення каналів димаря від бруду	При кожному відвідуванні, по графіку технічного обслуговування
Контроль та чищення газового фільтру .	При необхідності
Заміна дрібних деталей та ремонт	При необхідності

Дані після перевірки технічного стану апарату та його технічного обслуговування заносяться в таблицю 3 працівником обслуговуючої організації.

Таблиця 3.

Дата	Вид технічного обслуговування	Напрацювання		Перелік робіт при технічному обслуговуванні	Посада, прізвище і підпис особи, що зробила технічне обслуговування	Прим.
		Після останнього ремонту	З початку експлуатації			

2.4.4 Можливі несправності та методи їх усунення. Конструкція апаратів надійна і при правильній експлуатації забезпечує тривалу роботу виробу. Проте в процесі експлуатації апарату можуть виникнути несправності, вірогідні причини і методи їх усунення вказані в таблиці.4.

Таблиця 4.

Характер несправності	Вірогідна причина	Метод усунення
1	2	3
1. Недостатній нагрів води.	1. Недостатній тиск газу перед апаратом. 2. Засмічення сопла пальника. 3. Закоксувались вогневі отвори пальника. 4. Наявність сажі на стінках каналів теплообмінника. 5. Утворення накипу в теплообміннику.	1. Усунути причини що знижують тиск газу перед апаратом в мережі. 2. Прочистити сопло пальника. 3. Прочистити вогневі отвори пальника. 4. Видалити відкладення сажі і пилу на стінках теплообмінника 5. Промити систему розчином лугу (0,5кг кальцинованої соди на 10л води)
2. Не запалюється основний пальник від пілотного	1. Засмітилося сопло основного пальника. 2. Засмітилися вогневі отвори основного пальника 3. Низький тиск газу. В результаті при включенні основного пальника зменшується подум'я пілотного пальника і термопара остигає.	1. Прочистити сопло основного пальника 2. Прочистити вогневі отвори основного пальника. 3. Вимкнути газоспоживаючі установки (газову плиту, колонку). Перерахувати діаметр газопровідної труби по витраті газу.
3. Після нетривалої роботи апарат вимикається (спрацьовує)	1. Відсутність тяги, недостатня тяга.	1. Перевірити димохід, прочистити його .

датчик тяги).		
4. Не запалюється пілотний пальник	<ol style="list-style-type: none"> <li>1. Закритий газовий кран, немає подачі газу.</li> <li>2. Не натиснута ручка управління.</li> <li>3. У трубці подачі пілотного газу є повітря.</li> <li>4. Немає іскри в п'єзоелементі.</li> </ol>	<ol style="list-style-type: none"> <li>1. Відкрити кран.</li> <li>2. Натиснути ручку управління.</li> <li>3. Продути трубку натисненням ручки управління протягом 1 хвилини.</li> <li>4. Зняти кришку клапана, роз'єднати роз'єм п'єзоелемента, почистити і встановити на місце, забезпечивши надійність контакту.</li> </ol>

Продовження таблиці 4

1	2	3
	<ol style="list-style-type: none"> <li>5. Немає іскри на кінці електрода розпалу.</li> <li>6. Пошкоджена ізоляція кабелю п'єзорозпалу.</li> <li>7. Засмітилося сопло пілотного пальника.</li> </ol>	<ol style="list-style-type: none"> <li>5. Перевірити на пробій ізоляцію п'єзоелектрода. При пробі ізоляції (кераміки) - замінити.</li> <li>6. Усунути несправність або замінити кабель.</li> <li>7. Прочистити сопла пілотного пальника</li> </ol>
5. Гасне пілотне полум'я.	<ol style="list-style-type: none"> <li>1. Недостатньо затиснуте з'єднання термопари (поганий контакт).</li> <li>2. Недовго тримали ручку управління в натиснутому стані.</li> <li>3. Дуже низький тиск газу, слабке полум'я пілотного пальника</li> <li>4. Несправний газовий клапан.</li> </ol>	<ol style="list-style-type: none"> <li>1. Переконатися, що з'єднання чисте та сухе. Затиснути з'єднання.</li> <li>2. Збільшити час утримання ручки управління в натисненому стані.</li> <li>3. Усунути причини що знижують тиск газу перед апаратом в мережі.</li> <li>4. Замінити газовий клапан.</li> </ol>
6. Висока температура води в апараті та низька температура нагрівачів (батарей). Стук в системі опалення, недостатня або відсутня циркуляція води	<ol style="list-style-type: none"> <li>1. Не правильно змонтована система опалення. Не витримані ухили.</li> <li>2. Недостатня кількість води в системі опалення.</li> <li>3. Наявність повітря в системі опалення.</li> <li>4. Витік води із системи опалення.</li> </ol>	<ol style="list-style-type: none"> <li>1. Забезпечити правильний монтаж системи опалення.</li> <li>2. Поповнити систему опалення водою.</li> <li>3. Випустити повітря із системи опалення.</li> <li>4. Виявити і усунути витік води. зварювання проводити після</li> </ol>

		випуску води із системи.
--	--	--------------------------

**Всі роботи, пов'язані з ремонтом газової системи, пальників, а також роботи з ремонту автоматики, повинні проводитись працівниками підприємства газового господарства!**

### **3. ТРАНСПОРТУВАННЯ І ЗБЕРІГАННЯ АПАРАТА**

3.1 Транспортування апаратів можна здійснювати всіма видами транспорту, при умові виконання правил перевезення вантажів, що діють на даному виді транспорту.

Вантажно-розвантажувальні роботи повинні проводитись без різких поштовхів і ударів та забезпечувати збереження виробів.

3.2 Зберігати апарати необхідно в закритих приміщеннях з природною вентиляцією без штучно регульованих кліматичних умов. Умови зберігання апаратів мають відповідати умовам зберігання групи 2 (С) згідно ГОСТ 15150.

### **4. СВДОЦТВО ПРО ПРИЙМАННЯ**

Апарат для опалення та гарячого водопостачання газовий побутовий димохідний АОГВ-\_\_\_В\_\_\_”Проскурів”. Заводський №\_\_\_\_\_ укомплектований автоматикою №\_\_\_\_\_ відповідає технічним умовам ТУ У 31918700-003-2004 і визнаний придатним для експлуатації.

Апарат упакований згідно вимог конструкторської документації.

Дата виготовлення і пакування \_\_\_\_\_

Апарат після випробувань та пакування прийнято

М. П.

\_\_\_\_\_  
(підпис та прізвище представника ВТК)



Рис 1.1

Рис 1.1 Будова апарата

1 – теплообмінник; 3 – змійовик; 4 – димовідвідний патрубок; 6 – відкидна панель; 7 – основа; 8 – піддон; 11 – запальний палик; 12 – палик; 13 – турбулізатори; 14 – теплоізоляція; 15 – кожух теплообмінника; 16 – камера згорання; 17 – газові канали камери згорання; 19 – оглядове віконце; 20 – датчик температури води; 21 – показчик температури; 22 – блок автоматики; 23 – електрод п'єзозапальнички; 24 – датчик полум'я; 25 – датчик тяги; 26 – запальний пристрій; 27 – газопідвідний патрубок; 28 – патрубок для підведення холодної води в системі опалення; 29 – патрубок для подачі гарячої води з системи опалення; 30 – патрубок для підведення холодної води з джерела водопостачання; 31 – патрубок відведення гарячої води на потреби водопостачання; 32 – газопальникова панель; 33 – рукоятка управління; 34 – кнопка п'єзорозпалу.

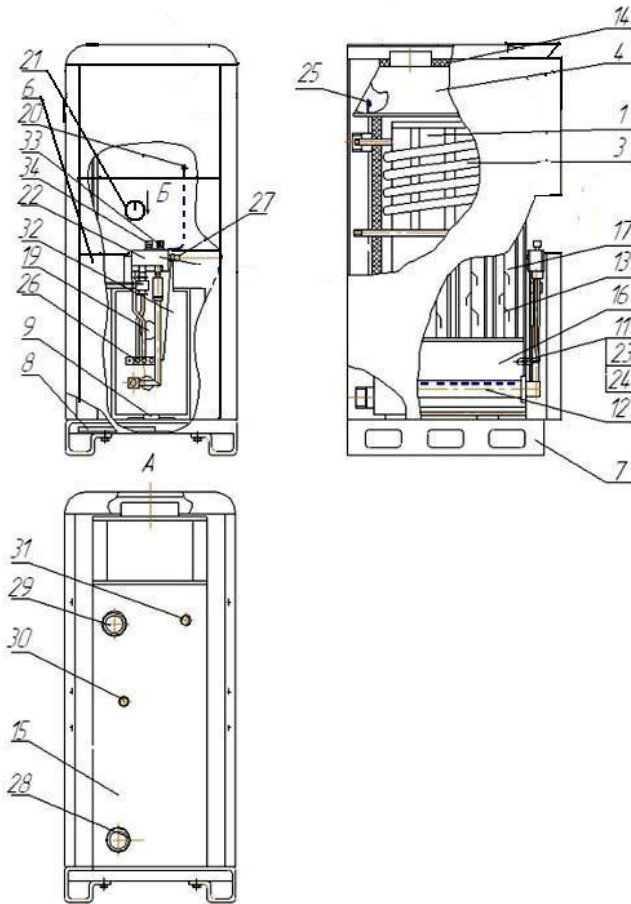

Рис. 1.1(Вид Б)  
Кришка автоматики безпеки і регулювання 630 EUROSIT  
( в положенні «розпал» )

33 - рукоятка управління; 34 – кнопка п’езорозпалу.  
Положення ручки управління: 35 - клапан вимкнений; 36 – розпал; 37 - запалювання газу на основному пальнику; 38 - максимальна подача газу на основний пальник.



Рис.2.1 Схема встановлення апарата  
 1-апарат; 2-з'єднувальний патрубок ; 3-димохід; 4- кишеня; 5- дверці для чистки димохода.

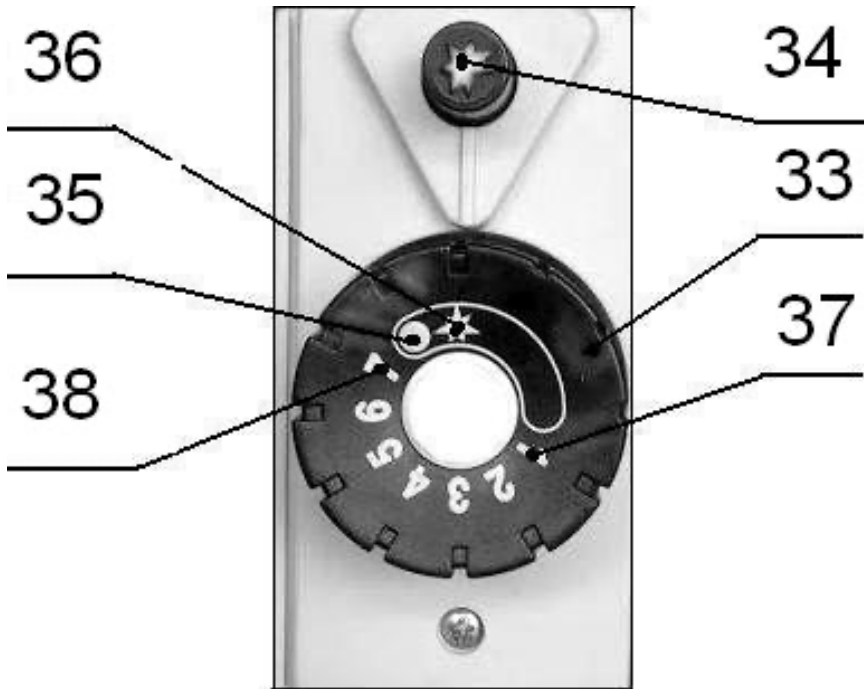

Рис.2.2 Схема під'єднання апарата до системи опалення і гарячого водопостачання

1 - апарат, 2 - подаючий трубопровід, 3 - зворотній трубопровід,  
 4 - вмивальник, 5 - розширювальний бачок, 6 - переливна лінія,  
 7, 8, 9, 16 - вентиля, 10, 11 - злив води, 12, 13 - вода з трубопроводу,  
 14 - гаряча вода, 15 - змішувач.

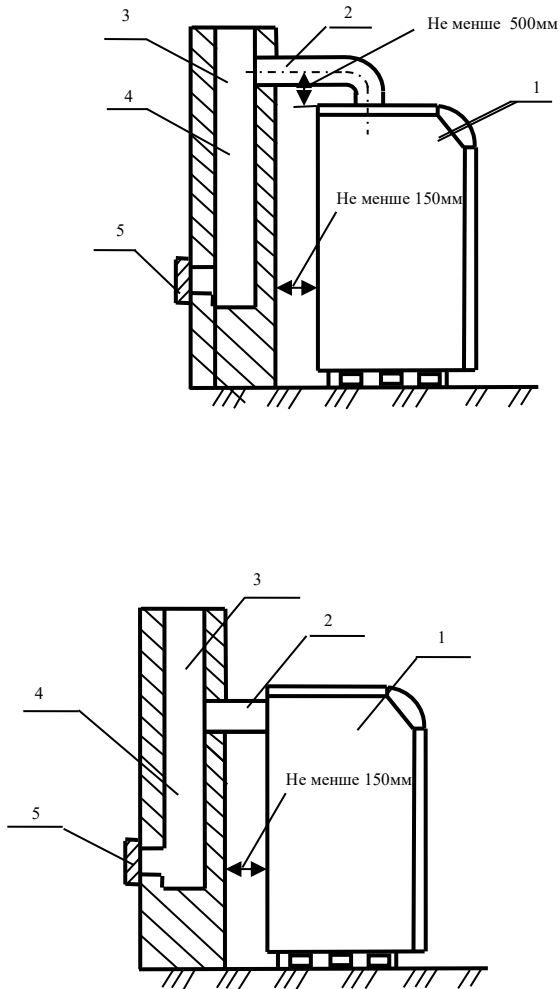

**Мал. 2.3 - Схема підключення апарату до опалювальної системи з примусовою циркуляцією теплоносія.**

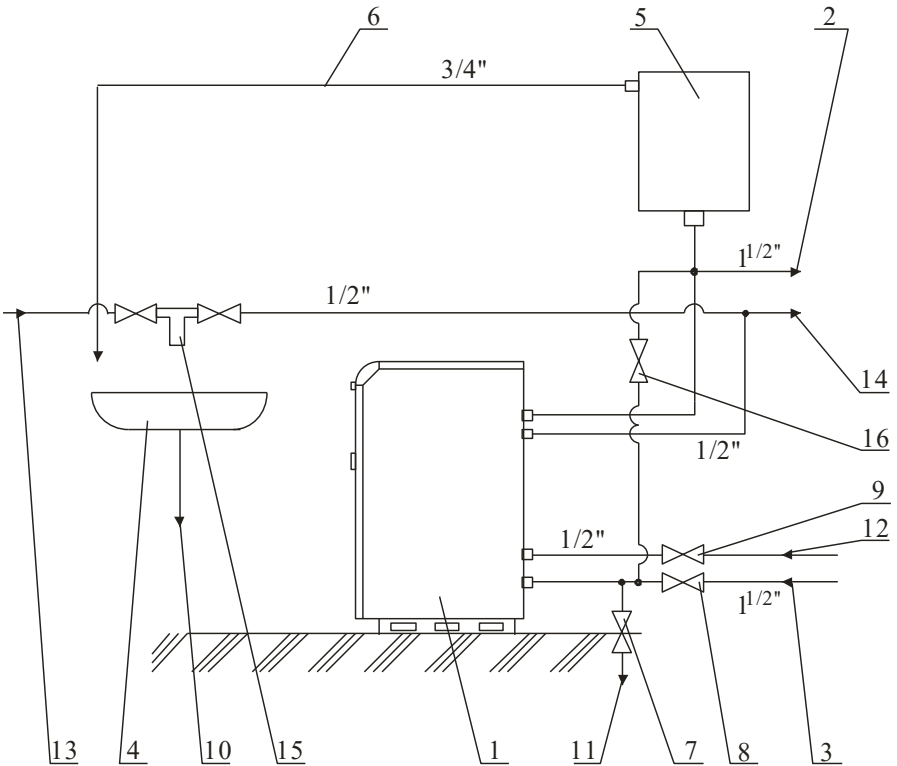
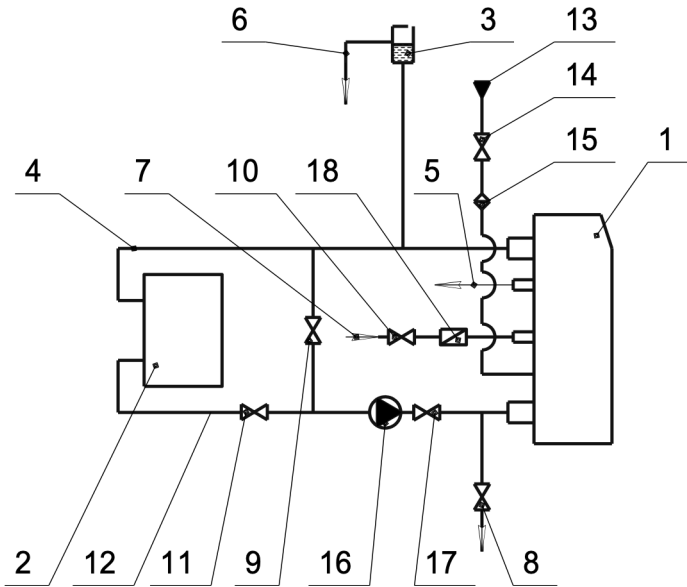
1 - апарат; 2 - радіатор; 3 - відкритий розподільний бачок; 4 - подаючий трубопровід; 5 - підігріта вода (ГВП); 6 - труба переливання;  
 7 - водопровід; 8 - зливний вентиль; 9, 11 - вентилі для регулювання опалювання і водонагріву; 10 - вентиль для подачі води на водонагрівач; 12 - зворотний трубопровід; 13 - газопровід; 14 - кран; 15 - газовий фільтр;  
 16 - насос; 17 - кран; 18 - фільтр.

Виробник - ТОВ "Проскурів-ТЕРМО"  
Україна, 29025, м. Хмельницький, вул. Шухевича, 8/10А  
Тел/факс (0382) 78-38-87

E-mail: proskuriv-termo @ ukr.net

Ідентифікаційний код ЄДРПОУ

Код згідно ДКУД

31918700

319187022254

Серія В № \_\_\_\_\_

## ГАРАНТІЙНІ ЗОБОВ'ЯЗАННЯ

Апарат для опалення та гарячого водопостачання газовий побутовий димохідний АОВВ-\_\_\_\_\_ В "Проскурів", виготовлений відповідно до вимог ТУ У 28.2-31918700-003-2004.

Виробник гарантує відповідність апарату вимогам нормативних документів за умови дотримання споживачем правил, які викладені у Керівництві з експлуатації.

Дата виготовлення апарату "\_\_\_\_" \_\_\_\_\_ 20\_\_ р.

Гарантійний термін зберігання до "\_\_\_\_" \_\_\_\_\_ 20\_\_ р.

Гарантійний термін зберігання обчислюється від дати виготовлення апарату і закінчується датою, визначеною виробником.

Гарантійні зобов'язання виробника припиняються у випадку, якщо продавець продав споживачеві товар, гарантійний термін зберігання якого минув.

Гарантійний термін експлуатації апарату – 30 місяців.

Гарантійний термін експлуатації газового клапану – 12 місяців із дня введення в експлуатацію, але не більш 18 місяців із дня виготовлення апарату. Упродовж гарантійного терміну, несправності, які виникли з вини заводу- виробника, усуваються представниками виробника або місцевими службами газового господарства з доставкою необхідних запасних частин за рахунок заводу- виробника. При виконанні ремонту необхідно зробити відмітку в цьому керівництві (Форми №2, №3, №4 - гарант).

При виході з ладу будь-якого вузла апарату в період гарантійного терміну експлуатації фахівець газового господарства або спеціалізованої монтажно-налагоджувальній організації складає акт про перевірку апарату, який разом із заповненим відривним гарантійним талоном, копією талона на введення апарату в експлуатацію і дефектним вузлом спрямовується споживачем заводу- виробнику.

Заздалегідь споживач повідомляє по телефону на завод- виробник про вихід апарату з ладу. Якщо підтверджується, що вихід з ладу стався з вини заводу- виробника, то усунення несправностей, ремонт або заміна дефектного вузла робиться за рахунок заводу- виробника.

За відсутності дефектного вузла або акту, завод-виробник претензії не приймає.

Якщо упродовж гарантійного терміну апарат експлуатувався з порушенням правил експлуатації або споживач не виконував рекомендацій організації, яка

Продовження додатку В

виконує роботи по гарантійному обслуговуванню апарату, ремонт відбувається за рахунок споживача.

У разі виходу з ладу будь-якого вузла апарату в період гарантійного терміну експлуатації з вини споживача або несправності апарату після закінчення гарантійного терміну експлуатації, завод- виробник може виконати заміну або ремонт несправного вузла за рахунок споживача.

Термін служби апарату 14 років. Виробник гарантує можливість використання апарату за призначенням протягом терміну служби за умови виконання вимог дійсного Керівництва з експлуатації і проведення щорічного післягарантійного технічного обслуговування згідно "Положення про технічне обслуговування внутрішніх систем газопостачання житлових будинків, суспільних будинків, підприємств побутового і комунального призначення" затвердженому наказом ГАХК Укргаз 30.07.97р. №35 і зареєстрованому в Мін'юсті України 02.10.97р. №451/2255.

Споживач втрачає право на гарантійне обслуговування, а виробник не несе відповідальності у випадках:

- відсутності штампа торгуючої організації, дати продажу і підпису продавця;
- відсутності відмітки уповноваженої організації про введення апарату в експлуатацію;
- порушення правил монтажу, експлуатації, обслуговування, транспортування і збереження апарату, які викладено в Кервництві з експлуатації;
- коли монтаж і ремонт апарату проводилися особами, які на це не мають права;
- експлуатація апарату при тиску газу на вході більше ніж 50 мбар;
- використання апарата не за призначенням;
- порушення заводського пломбування на газовому клапані;
- зміни конструкції, доробки апарату власником без узгодження з підприємством-виробником;
- пошкодження апарату споживачем.

(прізвище, ім'я, по батькові відповідальної особи продавця)

(підпис)

М.П.

**Акт  
введення апарату в експлуатацію  
Заповнює виконавець**

Виконавець \_\_\_\_\_  
(назва організації)

\_\_\_\_\_ (юридична адреса)

Дата введення в експлуатацію \_\_\_\_\_  
(число, місяць, рік)

М.П. \_\_\_\_\_ (П.І.Б. фахівця, що виконав роботи) \_\_\_\_\_ (підпис)

Підпис споживача, що підтверджує виконання робіт з введення в експлуатацію \_\_\_\_\_ (підпис) \_\_\_\_\_ (дата)

Додаток Г.  
Форма №2-гарант

Виробник – ТОВ "Проскурів-ТЕРМО"  
Україна, 29025, м. Хмельницький, вул. Шухевича, 8/10А  
Тел/факс (0382) 78-38-87,  
E-mail: proskuriv-termo @ ukr.net

Ідентифікаційний код ЄДРПОУ  
31918700  
Серія В № \_\_\_\_\_

Код згідно ДКУД  
319187022254

Дійсний при заповненні

## ГАРАНТІЙНИЙ ТАЛОН

Заповнює виробник

Апарат для опалення та гарячого водопостачання газовий побутовий димохідний

АОГВ-\_\_\_В\_\_\_” Проскурів”

Заводський номер \_\_\_\_\_

Газовий клапан (630 EUROSIT)

заводський номер \_\_\_\_\_

Сертифікат відповідності: (Технічний регламент №814) № \_\_\_\_\_

Дата виготовлення \_\_\_\_\_ Контролер \_\_\_\_\_ М.П.

Заповнює продавець

Продавець \_\_\_\_\_  
(назва торгуючої організації)

\_\_\_\_\_ (юридична адреса)

Дата продажу \_\_\_\_\_ Ціна \_\_\_\_\_  
(число, місяць, рік) (гривень)

М.П. \_\_\_\_\_ (П.І.Б. відповідальної особи продавця) \_\_\_\_\_ (підпис)

Продовження додатку Г

Заповнює виконавець

Товар прийнято на гарантійне обслуговування \_\_\_\_\_  
(назва організації)

\_\_\_\_\_ (юридична адреса)

Дата взяття товару на гарантійний облік \_\_\_\_\_  
(рік, місяць, число)

Номер, за яким товар взято на гарантійний облік \_\_\_\_\_

М.П. \_\_\_\_\_

Перелік робіт з технічного обслуговування і  
гарантійного ремонту

Дата	Опис недоліків	Зміст виконаної роботи, найменування і тип замінених комплектуючих виробів, складових частин	Підпис, П.І.П. фахівця, що виконав роботу

Гарантійний термін експлуатації продовжено до \_\_\_\_ 20\_\_ р.

до \_\_\_\_ 20\_\_ р.

М.П.

до \_\_\_\_ 20\_\_ р.

Виробник – ТОВ "Проскурів-ТЕРМО"  
Україна, 29025, м. Хмельницький, вул. Шухевича, 8/10А  
Тел/факс (0382) 78-38-87  
E-mail: proskuriv-termo @ ukr.net

Ідентифікаційний код ЄДРПОУ \_\_\_\_\_ Код згідно ДКУД \_\_\_\_\_  
31918700 319187022254  
Серія В № \_\_\_\_\_

Дійсний при заповненні

**ВІДРИВНИЙ ТАЛОН №1**  
на гарантійний ремонт апарата  
на протязі 30 місяців гарантійного терміну експлуатації

Заповнює виробник

Апарат для опалення та гарячого водопостачання газовий побутовий  
димохідний АОГВ-\_\_\_В\_\_\_"Проскурів"

Заводський номер \_\_\_\_\_

Дата виготовлення \_\_\_\_\_ Контролер \_\_\_\_\_ М.П.

Заповнює продавець

Продавець \_\_\_\_\_  
(назва торгуючої організації)

\_\_\_\_\_ (юридична адреса)

Дата продажу \_\_\_\_\_  
(число, місяць, рік)

М.П. \_\_\_\_\_  
(П.І.Б. відповідальної особи продавця) \_\_\_\_\_ (підпис)

Власник та його адреса \_\_\_\_\_  
\_\_\_\_\_

Корінець відривного талону №1  
на гарантійний ремонт апарата на протязі 30 місяців гарантійного терміну експлуатації  
Дата вилучення \_\_\_\_\_ Виконавець \_\_\_\_\_

Заповнює виконавець

Виконавець \_\_\_\_\_  
(назва організації)

\_\_\_\_\_  
(юридична адреса)

Дата взяття товару на гарантійний облік \_\_\_\_\_  
(рік, місяць, число)

Номер, за яким товар взято на гарантійний облік \_\_\_\_\_

Причина ремонту. Назва заміненних деталей, комплектуючих виріб  
\_\_\_\_\_  
\_\_\_\_\_  
\_\_\_\_\_  
\_\_\_\_\_  
\_\_\_\_\_

Дата проведення ремонту \_\_\_\_\_  
(число, місяць, рік)

\_\_\_\_\_  
(П.І.Б. працівника, який виконав роботу)      \_\_\_\_\_  
(підпис)

М.П.

Підпис споживача що підтверджує виконання робіт з гарантійного  
ремонту \_\_\_\_\_  
(підпис)      \_\_\_\_\_  
(дата)

Виробник – ТОВ "Проскурів-ТЕРМО"  
Україна, 29025, м. Хмельницький, вул. Шухевича, 8/10А  
Тел/факс (0382) 78-38-87,  
E-mail: proskuriv-termo @ ukr.net

Ідентифікаційний код ЄДРПОУ \_\_\_\_\_ Код згідно ДКУД \_\_\_\_\_  
31918700 319187022254  
Серія В № \_\_\_\_\_

Дійсний при заповненні

**ВІДРИВНИЙ ТАЛОН №2**

на гарантійний ремонт газового клапана  
на протязі 12 місяців гарантійного терміну експлуатації

Заповнює виробник

Апарат для опалення та гарячого водопостачання газовий побутовий  
димохідний АОГВ-\_\_В\_\_ "Проскурів"

Заводський номер \_\_\_\_\_

Газовий клапан (630 EUROSIT) \_\_\_\_\_

заводський номер \_\_\_\_\_

Дата виготовлення \_\_\_\_\_ Контролер \_\_\_\_\_ М.П.

Заповнює продавець

Продавець \_\_\_\_\_  
(назва торгуючої організації)

\_\_\_\_\_ (юридична адреса)

Дата продажу \_\_\_\_\_  
(число, місяць, рік)

М.П. \_\_\_\_\_  
(П.І.Б. відповідальної особи продавця) (підпис)

Власник та його адреса \_\_\_\_\_

Корінець відривного талону №2  
на гарантійний ремонт газового клапана на протязі 12 місяців гарантійного терміну експлуатації  
Виконавець \_\_\_\_\_  
Дата вилучення \_\_\_\_\_

Заповнює виконавець

Виконавець \_\_\_\_\_  
(назва організації)

\_\_\_\_\_  
(юридична адреса)

Дата взяття товару на гарантійний облік \_\_\_\_\_  
(рік, місяць, число)

Номер, за яким товар взято на гарантійний облік \_\_\_\_\_

Причина ремонту. Назва заміненних деталей, що комплектують виріб

\_\_\_\_\_  
\_\_\_\_\_  
\_\_\_\_\_  
\_\_\_\_\_  
\_\_\_\_\_

Дата проведення ремонту \_\_\_\_\_  
(число, місяць, рік)

\_\_\_\_\_  
(П.І.Б. фахівця, що виконав роботу)

\_\_\_\_\_  
(підпис)

М.П.

Підпис споживача що підтверджує виконання робіт з гарантійного ремонту

\_\_\_\_\_  
(підпис)

\_\_\_\_\_  
(дата)

Акт  
на виявленні несправності апарату

Складений " \_\_\_\_ " \_\_\_\_\_ 200\_\_ р. при огляді апарату \_\_\_\_\_

заводський номер \_\_\_\_\_; тип і номер газового клапана

\_\_\_\_\_ виготовлений ТОВ "Проскурів-Термо" \_\_\_\_\_  
(дата виготовлення)

проданий \_\_\_\_\_

(організація що продала апарат, дата продажу)

Апарат встановлений за адресою \_\_\_\_\_

\_\_\_\_\_

\_\_\_\_\_

\_\_\_\_\_

Дата установки апарату \_\_\_\_\_

Власник апарату \_\_\_\_\_

(П.І.Б.)

Перелік несправностей (позначити номерами п/п)

\_\_\_\_\_

\_\_\_\_\_

\_\_\_\_\_

\_\_\_\_\_

Класифікація причин, що викликали недоліки по номерах з переліку несправностей

Заводський  
дефект

При  
транспортуванню

При монтажі  
і установці

Експлуатації  
причини

Інші  
причини

Вписати номери несправностей

Висновки

---

---

---

Акт склав: \_\_\_\_\_  
(П.І.Б. посада)

---

---

(найменування організації)

МП \_\_\_\_\_  
(підпис)

Власник апарату \_\_\_\_\_  
(П,І,Б і підпис)

ВІД \_\_\_\_\_ 200\_\_ Р.

КЕРІВНИКУ

\_\_\_\_\_  
НАЙМЕНУВАННЯ ПІДПРИЄМСТВА, ОРГАНІЗАЦІЇ -

\_\_\_\_\_  
ПРОДАВЦЯ, ЮРИДИЧНУ АДРЕСУ)

\_\_\_\_\_  
(П.І.Б. СПОЖИВАЧА, ПАСПОРТНІ ДАНІ

\_\_\_\_\_  
МІСЦЕ ПРОЖИВАННЯ - ЗАПОВНЮЄТЬСЯ З

\_\_\_\_\_  
ЗГОДИ СПОЖИВАЧА)

Заява  
(складається в двох екземплярах)

Прошу \_\_\_\_\_  
(вимога споживача згідно першої частини статті 14 Закону України

\_\_\_\_\_ "Про захист прав споживачів")

\_\_\_\_\_ найменування товару, заводський номер і

\_\_\_\_\_ дата виготовлення

\_\_\_\_\_ придбаного \_\_\_\_\_ 200\_\_ р. в зв'язку з \_\_\_\_\_

\_\_\_\_\_ опис недоліку

\_\_\_\_\_  
(Підпис споживача)

До заяви додається копія квитанції, товарного або касового чека або інший документ, що підтверджує факт купівлі товару (потрібне підкреслити).

Висновок продавця про наявність недоліків \_\_\_\_\_

\_\_\_\_\_  
(П.І.Б. продавця)

\_\_\_\_\_  
(підпис)

М.П.

## **Типова інструкція з безпечного користування побутовими газовими приладами і апаратами**

1. Ці вимоги обов'язкові для посадових осіб підприємств і організацій, які експлуатують житловий фонд, відповідальних за безпечну експлуатацію газового обладнання житлових та громадських будівель, а також для громадян, які використовують газ у побуті.
2. Відповідальними за збереження і справний стан газового обладнання є організації, на балансі яких воно знаходиться; в будинках і квартирах на правах особистої власності — їх власники.
3. Відповідальність за безпечне користування побутовими газовими приладами і апаратами в будинках, квартирах і за утримання їх в належному стані несуть особи, які використовують газ. Відповідальність за стан димових і вентиляційних каналів у житлових будинках місцевих рад і відомчих будинках несуть житлово-експлуатаційні організації, в будинках і квартирах на правах особистої власності — їх власники.
4. У житлово-експлуатаційних та інших організаціях, які мають побутові газові прилади і апарати, наказом повинні призначатись з числа керівників і спеціалістів особи, відповідальні за безпечну експлуатацію внутрішньо-будинкового газового обладнання.
5. Особи, які відповідальні за безпечну експлуатацію тільки побутових газових приладів і апаратів, встановлених на підприємствах побутового обслуговування невиробничого характеру, в громадських і житлових будівлях, повинні пройти інструктаж на підприємствах газового господарства.
6. Особи, які користуються побутовими газовими приладами і апаратами (в тому числі в будинках і квартирах на правах особистої власності), зобов'язані:
  - 6.1. Пройти інструктаж у технічному кабінеті на підприємствах газового господарства або самостійно ознайомитися із інструкцією з експлуатації встановлених у квартирі газових приладів, апаратів.
  - 6.2. Забезпечити збереження і утримання в чистоті газового обладнання.
  - 6.3. Слідкувати за нормальною роботою газового обладнання, димоходів і вентиляції, перевіряти тягу перед включенням і під час

роботи газових приладів з відведенням продуктів згоряння газу в димохід. Перед користуванням газифікованою пічкою перевіряти, чи відкритий повністю шибер. Періодично очищати від сміття, битої цегли «кишеню» димоходу.

6.4. Після закінчення використання газу перекрити крани на газових приладах і перед ними, а при розміщенні балонів всередині кухонь додатково перекрити вентиля перед балонами.

6.5. При несправності газового обладнання викликати працівників підприємства газового господарства.

6.6. Перекрити негайно крани пальників газових приладів при раптовому припиненні подачі газу і повідомити аварійну службу підприємства газового господарства.

6.7. При появі в приміщенні запаху газу негайно припинити користування газовими приладами, перекрити крани до приладів і на приладах, відчинити вікна і квартирки для провітрювання приміщення, викликати аварійну службу.

Не запалювати вогню, не курити, не вмикати і не вимикати електроосвітлення і електроприлади, не користуватися електричними дзвінками.

6.8. Перед входом у підвали і погреби перед вмиканням світла або запаленням вогню переконатися у відсутності запаху газу.

6.9. При виявленні запаху газу в підвалі, під'їзді, на подвір'ї, не вулиці необхідно:

повідомити аварійну газову службу по тел. 104;

вжити заходів для видалення людей із загазованого середовища, а також для вмикання і вимикання електроосвітлення, появи відкритого вогню та іскри;

до прибуття аварійної бригади організувати провітрювання приміщення.

6.10. Допускати в квартиру працівників підприємств газового господарства після пред'явлення ними службових посвідчень для огляду і ремонту газопроводів та газового обладнання в будь-який час доби.

6.11. Власники будинків і квартир на правах особистої власності, крім зазначених вимог, повинні своєчасно укладати угоди на технічне

обслуговування газового обладнання. Забезпечити перевірку димоходів і вентиляційних каналів у терміни, встановлені Правилами безпеки в газовому господарстві. У зимовий період періодично перевіряти оголовки з метою недопущення їх обмерзання і закупорки.

**7. Абонентам забороняється:**

7.1. Здійснювати самочинну газифікацію будинку (квартири, садового будиночка), перестановку, заміну і ремонт газового обладнання.

7.2. Здійснювати перепланування приміщень, де встановлені газові прилади, без узгодження з газовим господарством.

7.3. Вносити зміни в конструкцію газових приладів. Змінювати димові і вентиляційні системи. Заклеювати вентиляційні канали, замурувати «кишені» і люки, призначені для чистки димоходів.

7.4. Відмикати автоматику безпеки і регулювання. Користуватись газом при несправностях газових приладів, автоматики, арматури і газових балонів.

7.5. Користуватись газом при порушенні щільності кладки, штукатурки (тріщини) газифікованих печей і димоходів.

7.6. Користуватись газом при засміченні димоходів і вентиляційних каналів, відсутності їх щільності, несправності і закупорці оголовків-димоходів.

7.7. Здійснювати прочистку, перевірку димових і вентиляційних каналів, а також заміну балонів газобалонної установки без проходження навчання і одержання дозволу від підприємства газового господарства.

7.8. Користуватись газовими приладами при перекритих квартирках (фрамугах), жалюзійних решітках, решітках вентиляторів, щілинах під дверима ванних кімнат і кухонь, відсутності тяги в димоходах і вентиляційних каналах.

7.9. Залишати працюючі газові прилади без нагляду, крім розрахованих на безперервну роботу і обладнаних для цього відповідною автоматикою.

7.10. Допускати до користування газовими приладами дітей дошкільного віку, а також осіб, які не контролюють свої дії і які не пройшли інструктаж на підприємствах газового господарства.

7.11. Прив'язувати до газопроводів мотузки і навантажувати газопроводи.

7.12. Використовувати газ і газові прилади не за призначенням. Користуватись газовими плитами для опалення приміщень.

7.13. Користуватись приміщеннями, де встановлені газові прилади, для сну і відпочинку.

7.14. Застосовувати відкритий вогонь для виявлення витоків газу.

7.15. Зберігати в приміщеннях і підвалах порожні і наповнені зрідженими газами балони.

7.16. Розміщувати в газифікованому приміщенні більше одного балона місткістю 50 (55) л. або двох балонів місткістю 27 л. кожний. Балони повинні бути у тому ж приміщенні, де й газові прилади.

7.17. Встановлювати балони з газом у газифікованому приміщенні на віддалі менше одного метра від радіатора опалення або печі. При влаштуванні екрана, що охороняє балони від нагрівання, віддаль між балоном і опалювальним приладом може бути зменшена до 0,5 метра, а віддаль між балоном і екраном не менше 10 см.

Розміщувати балони навпроти паливних дверець печей на віддалі менше 2 метрів.

7.18. Вмикати і вимикати електроосвітлення, користуватися відкритим вогнем, електронагрівальними приладами і опалювальними печами під час заміни балонів, встановлених у приміщеннях.

Замінювати балони в присутності осіб, не зв'язаних з виконанням зазначеної роботи.

Територіальне управління Держгірпромнагляду у Хмельницькій області застерігає:

Суворо дотримуйтеся правил з безпечного користування побутовими газовими приладами та апаратами!

Користуйтеся послугами виключно спеціалізованих підприємств, що мають відповідні Дозволи Держгірпромнагляду на виконання робіт з монтажу та проектування газового обладнання!