

Настанова по монтажу та обслуговуванню

Високоєфективний настінний конденсаційний газовий котел

**LUNA CLASSIC**

1.24 – 24 – 28

## Шановний клієнт,

Ми дякуємо Вам за покупку цього пристрою.

Будь ласка, уважно прочитайте цю настанову перед використанням обладнання і збережіть його в безпечному місці для подальшого використання.

Для забезпечення тривалої безпечної та ефективної роботи ми рекомендуємо регулярно обслуговувати даний виріб. Наші служби сервісу і післяпродажного обслуговування можуть допомогти в цьому.

Ми сподіваємося, що наше обладнання буде служити Вам довго і успішно.

## Зміст

<b>1</b>	<b>Безпека</b>	<b>6</b>
1.1	Загальні інструкції з техніки безпеки	6
1.2	Рекомендації	6
1.3	Відповідальність	7
1.3.1	Відповідальність користувача	7
1.3.2	Відповідальність монтажника	7
1.3.3	Відповідальність виробника	7
<b>2</b>	<b>Про дану настанову</b>	<b>8</b>
2.1	Загальна інформація	8
2.2	Додаткова документація	8
2.3	Символи, які використовуються	8
2.3.1	Символи, які використовуються в настанові	8
<b>3</b>	<b>Технічна інформація</b>	<b>9</b>
3.1	Гомологації	9
3.1.1	Сертифікати	9
3.1.2	Директиви	9
3.1.3	Категорія газового приладу	9
3.1.4	Випробування перед відправленням з заводу	9
3.2	Технічні дані	10
3.2.1	Властивості датчиків температури	12
3.3	Розміри та підключення	13
3.4	Електрична схема	15
<b>4</b>	<b>Опис пристрою</b>	<b>17</b>
4.1	Загальний опис	17
4.2	Принцип дії	17
4.2.1	Принципова схема	17
4.3	Основні компоненти	18
4.4	Опис панелі управління	19
4.4.1	Опис	19
4.4.2	Значення символів на дисплеї	19
4.5	Вміст упаковки	20
4.6	Акcesуари та додаткове обладнання	20
<b>5</b>	<b>Перед початком монтажу</b>	<b>21</b>
5.1	Норми та правила монтажу	21
5.2	Вимоги до монтажу	21
5.2.1	Електричне живлення	21
5.2.2	Водопідготовка	21
5.3	Циркуляційний насос	22
5.4	Монтаж котла	23
5.4.1	Вибір місця установки котла	23
5.4.2	Ідентифікаційна табличка та сервісна етикетка котла	23
5.5	Транспортування	24
5.5.1	Розпакування / початкова підготовка	25
<b>6</b>	<b>Монтаж</b>	<b>26</b>
6.1	Загальні положення	26
6.2	Підготовка	26
6.2.1	Монтаж на стіну	26
6.2.2	Встановлення зовнішнього датчика (акcesуари доступні за запитом)	27
6.3	Гідрравлічні з'єднання	28
6.3.1	Підключення контура центрального опалення	28
6.3.2	Підключення контура ГВП	28
6.3.3	Підключення накопичувального бака ГВП	29
6.3.4	Розширювальний бак	30
6.3.5	Під'єднання патрубків відведення конденсату до сифона конденсатозбірника	30
6.4	Підключення газу	30
6.5	Підключення патрубків подачі повітря/видалення димових газів	31
6.5.1	Класифікація	31
6.5.2	Кріплення димохідних патрубків до стіни	32
6.5.3	Коаксіальні димоходи	32

6.5.4	Кріплення гвинтами коаксіальних патрубків .....	33
6.5.5	Приклади монтажу з використанням коаксіальних димоходів .....	34
6.5.6	Роздільні (паралельні) димоходи.....	34
6.5.7	Приклади монтажу з використанням роздільних димоходів.....	35
6.5.8	Довжини патрубків подачі повітря/видалення димових газів .....	35
6.5.9	Швидкість обертання вентилятора і довжина димоходу.....	36
6.5.10	Еквівалентне додаткове падіння тиску .....	37
6.6	Електричні підключення.....	37
6.6.1	Отримання доступу до електронної плати котла .....	38
6.6.2	Отримання доступу до електричних з'єднань .....	38
6.6.3	Підключення кімнатного термостата .....	39
6.6.4	Підключення зовнішнього датчика температури.....	40
6.6.5	Підключення датчика температури накопичувального бака ГВП .....	40
6.6.6	Сервісні підключення (SERVICE).....	40
6.7	Заповнення системи опалення .....	40
6.8	Наповнення сифона під час монтажу.....	41
6.9	Спорожнення установки .....	42
6.10	Промивання системи опалення .....	42
<b>7</b>	<b>Введення в експлуатацію .....</b>	<b>43</b>
7.1	Загальні положення .....	43
7.2	Контрольний список перед введенням в експлуатацію.....	43
7.3	Процедура введення в експлуатацію.....	43
7.4	Налаштування газу .....	43
7.4.1	Налаштування газового клапана .....	44
7.4.2	Параметри горіння.....	44
7.4.3	Сервісні налаштування .....	46
7.5	Остаточні рекомендації.....	46
<b>8</b>	<b>Операції .....</b>	<b>47</b>
8.1	Використання панелі управління .....	47
8.1.1	Навігація по меню .....	47
8.1.2	Запуск функції автоматичного визначення .....	47
8.1.3	Функція видалення повітря .....	47
8.2	Перший пуск .....	47
8.2.1	Процедура першого пуску .....	47
8.2.2	Зміна температури подачі опалення .....	48
8.2.3	Зміна температури ГВП.....	48
8.3	Вимкнення котла .....	48
8.4	Вимкнення опалення та ГВП .....	48
8.5	Функція видалення повітря.....	49
8.6	Захист від замерзання .....	49
8.7	Термічна дезінфекція ГВП.....	49
<b>9</b>	<b>Налаштування.....</b>	<b>50</b>
9.1	Доступ до налаштувань .....	50
9.2	Список параметрів .....	50
9.2.1	Відновлення заводських налаштувань.....	54
9.3	Налаштування параметрів .....	54
9.3.1	Налаштування кривої опалення .....	54
9.4	Зчитування вимірних значень .....	55
9.5	Статуси і під-статуси .....	56
9.6	Зчитування лічильників.....	57
9.7	Налаштування з накопичувальним баком ГВП.....	58
<b>10</b>	<b>Технічне обслуговування .....</b>	<b>59</b>
10.1	Загальні положення .....	59
10.2	Повідомлення про технічне обслуговування.....	59
10.2.1	Повідомлення про сервісне обслуговування .....	59
10.2.2	Повідомлення про технічне обслуговування .....	59
10.2.3	Скидання відображеного повідомлення про обслуговування .....	59
10.2.4	Скидання повідомлення про майбутнє технічне обслуговування .....	59
10.3	Процедура періодичного огляду та технічного обслуговування .....	60
10.3.1	Перевірка тиску води.....	60
10.3.2	Перевірка тиску розширювального бака .....	60
10.3.3	Перевірка патрубків подачі повітря та видалення димових газів.....	60
10.3.4	Перевірка якості горіння .....	61



10.3.5	Перевірка автоматичного клапана видалення повітря .....	61
10.3.6	Чищення сифона .....	61
10.3.7	Перевірка пальника та чищення теплообмінника .....	62
10.3.8	Відстань між електродами та пальником .....	63
10.3.9	Гідравлічна група .....	63
10.4	Специфічні операції з технічного обслуговування .....	65
10.4.1	Заміна електрода розпалу/контролю наявності полум'я .....	65
10.4.2	Демонтаж водо-водяного теплообмінника .....	65
10.4.3	Заміна 3-ходового клапана .....	65
10.4.4	Заміна двигуна циркуляційного насоса .....	66
10.4.5	Заміна розширювального бака .....	66
10.4.6	Заміна електронної плати .....	66
<b>11</b>	<b>Усунення несправностей .....</b>	<b>67</b>
11.1	Тимчасові та постійні несправності .....	67
11.2	Коди несправностей .....	67
<b>12</b>	<b>Виведення з експлуатації .....</b>	<b>72</b>
12.1	Процедура виведення з експлуатації .....	72
12.2	Процедура повторного введення в експлуатацію .....	72
<b>13</b>	<b>Утилізація .....</b>	<b>73</b>
13.1	Утилізація та переробка .....	73

# 1 Безпека

## 1.1 Загальні інструкції з техніки безпеки

Цим пристроєм можуть користуватися діти віком від восьми років і люди з фізичними, сенсорними чи розумовими вадами або з недостатнім досвідом і знаннями за умови, що вони перебувають під наглядом і проінструктовані щодо безпечного користування пристроєм і розуміють, супутні небезпеки. Діти не повинні гратися з пристроєм. Чищення та технічне обслуговування не повинні виконуватися дітьми без нагляду.



### Обережно

Не торкайтеся до димохідних патрубків. Залежно від налаштувань котла температура димохідних патрубків може підвищуватися до 60 °C.



### Обережно

Не торкайтеся радіаторів протягом тривалого часу. Залежно від налаштувань котла температура радіаторів може перевищувати 60 °C.



### Обережно

Будьте обережні з побутовою гарячою водою. Залежно від налаштувань котла температура гарячої води може перевищувати 65 °C.



### Обережно

Перед будь-якими роботами вимкніть живлення котла.



### Попередження

Відведення конденсату не можна модифікувати або перекривати. Якщо використовується система нейтралізації конденсату, систему необхідно регулярно очищати відповідно до інструкцій виробника.



### Небезпечно

Якщо ви відчули запах газу:

1. Не використовуйте відкритий вогонь, не паліть, не використовуйте електричні контакти чи вимикачі (дверний дзвінок, світло, двигун, ліфт тощо).
2. Перекрийте подачу газу.
3. Відкрийте вікна.
4. Покиньте приміщення.
5. Зверніться до кваліфікованого фахівця.



### Небезпечно

Якщо ви відчули запах газу:

1. Вимкніть пристрій
2. Відкрийте вікна.
3. Покиньте приміщення.
4. Зверніться до кваліфікованого фахівця.



### Небезпечно

Не розпилюйте аерозоль поблизу цього пристрою, коли він працює.



### Небезпечно

Не використовуйте та/або не зберігайте легкозаймисті матеріали (паливо, розчинники, папір тощо) поблизу котла.



### Небезпечно

Не модифікуйте цей пристрій.

## 1.2 Рекомендації



### Обережно

Монтаж та технічне обслуговування котла має виконувати авторизований сервісний центр Вахі відповідно до чинних місцевих і національних норм.



### Обережно

Демонтаж та утилізацію котла має виконуватися авторизованим сервісним центром відповідно до чинних місцевих і національних норм.

**Небезпечно**

З міркувань безпеки ми рекомендуємо вам встановлювати датчики диму та СО у відповідних місцях вашого будинку.

**Попередження**

- Забезпечте постійний доступ до котла.
- Котел слід встановлювати в незамерзаючому приміщенні.
- У разі постійного підключення кабелю електроживлення використовуйте двополюсний головний вимикач з відстанню між контактами мін. 3 мм (EN 60335-1).
- Спорожніть котел і систему центрального опалення, якщо приміщення не використовуватимуться тривалий час і існує ризик замерзання.
- Якщо котел вимкнений, функція захисту від замерзання не працює. Захист котла захищає лише котел, а не систему.
- Регулярно перевіряйте тиск води в установці. Якщо тиск води нижчий за 0,8 бар, воду необхідно долити (рекомендований тиск води становить від 1,5 до 2 бар).

**Важливо**

Цей документ необхідно зберігати поблизу котла.

**Важливо**

Протягом терміну експлуатації котла не знімайте та не закривайте інструкції та попереджувальні етикетки. Пошкоджені або нерозбірливі наклейки з інструкціями та попередженнями необхідно негайно замінити.

**Важливо**

Внесення змін до котла допускається лише за письмовою згодою Вахі.

**Небезпечно**

Усі компоненти упаковки (пластикові пакети, полістирол тощо) слід зберігати в недоступному для дітей місці, оскільки вони є потенційно небезпечними.

## 1.3 Відповідальність

### 1.3.1 Відповідальність користувача

Для забезпечення оптимальної роботи системи користувач повинен дотримуватися наступних рекомендацій:

- Прочитайте та дотримуйтесь вказівок, наведених у посібниках, що постачаються разом із пристроєм.
- Доручіть установку та початковий запуск авторизованому сервісному центрі Вахі.
- Попросіть монтажника докладно розповісти про роботу установки.
- Доручайте технічне обслуговування та необхідні перевірки авторизованому сервісному центру Вахі.
- Зберігайте настанову з експлуатації поблизу пристрою в належному стані.

### 1.3.2 Відповідальність монтажника

Монтажник несе відповідальність за встановлення пристрою та повинен дотримуватися наступних інструкцій:

- Прочитайте та дотримуйтесь вказівок, наведених у посібниках, що постачаються разом із пристроєм.
- Встановіть пристрій відповідно до чинних норм і стандартів.
- Проінструкуйте користувача про роботу установки.
- Якщо пристрій потребує технічного обслуговування, попередьте користувача про обов'язок перевіряти пристрій та підтримувати його в належному робочому стані.
- Передайте користувачеві всі настанови з експлуатації.

### 1.3.3 Відповідальність виробника

Наші пристрої виготовляються відповідно до вимог чинних Директив. Вони поставляються з маркуванням **CE** разом з необхідною документацією. Піклуючись про якість, ми постійно прагнемо вдосконалювати наші пристрої. Тому ми залишаємо за собою право вносити зміни до специфікацій, наведених у цьому документі.

Як виробник, ми не несемо відповідальності в наступних випадках:

- недотримання настанови з монтажу та обслуговування пристрою.
- недотримання рекомендацій настанови з експлуатації пристрою.
- відсутність або недостатнє обслуговування пристрою.

## 2 Про дану настанову

### 2.1 Загальна інформація

---

Ця інструкція призначена для монтажників котлів LUNA CLASSIC.

### 2.2 Додаткова документація

---

Цей пристрій постачається з настановою по експлуатації, яка доповнює дану настанову.

Ми також рекомендуємо вам уважно прочитати інструкції, що додаються до всіх аксесуарів, які не входять до складу комплектації котла.

### 2.3 Символи, які використовуються

---

#### 2.3.1 Символи, які використовуються в настанові

---

У цій настанові використовуються різні рівні позначення небезпеки для привертання уваги до конкретних інструкцій. Ми робимо це для підвищення безпеки користувача, запобігання проблем і забезпечення належного функціонування обладнання.



#### **Небезпечно**

Ризик небезпечних ситуацій, що призводять до серйозних травм.



#### **Небезпека ураження електричним струмом**

Небезпека ураження електричним струмом.



#### **Попередження**

Ризик небезпечних ситуацій, що призводять до незначних травм.



#### **Обережно**

Ризик поломки обладнання.



#### **Важливо**

Важлива інформація.



#### **Порада**

Посилання на інші настанови або сторінки в цьому посібнику.

## 3 Технічна інформація

### 3.1 Гомологації

#### 3.1.1 Сертифікати

Табл. 1 Сертифікати

Сертифікат CE №	0085CU0338
Клас NOx	6
Тип підключення димоходу	B <sub>23</sub> , B <sub>23P</sub> , B <sub>33</sub> , C <sub>13</sub> , C <sub>33</sub> , C <sub>43</sub> , C <sub>53</sub> , C <sub>63</sub> , C <sub>83</sub> , C <sub>93</sub> ,

#### 3.1.2 Директиви

Наша компанія заявляє, що ці продукти позначені знаком **CE** відповідно до основних вимог наступних Директив:

- Регламент Європейського Парламенту та Ради (ЄС) щодо пристроїв, які працюють на газоподібному паливі 2016/426 (чинний з 21 квітня 2018 р.)
- Директива щодо ефективності котлів (92/42/ЄЕС)
- Директива щодо електромагнітної сумісності 2014/30/EU
- Директива щодо низької напруги 2014/35/EU
- Директива щодо екодизайну 2009/125/ЄС
- Регламент Європейського Парламенту та Ради (ЄС) № 2017/1369 (для котлів з P <70 кВт)
- Регламент Європейського Парламенту та Ради (ЄС) щодо екодизайну № 813/2013
- Регламент Європейського Парламенту та Ради (ЄС) щодо енергетичного маркування № 811/2013 (для котлів з P <70 кВт)
- Чинні національні нормативи та технічні регламенти, зокрема ті, що узгоджені з відповідними гармонізованими європейськими нормативами.

На додаток до законів і директив необхідно дотримуватися додаткових директив, описаних у цих настановах. Усі додаткові рекомендації та вимоги діють на момент встановлення.

#### 3.1.3 Категорія газового приладу

Країна	Категорія	Тип газу	Тиск подачі (мбар)
Україна	II <sub>2H3B/P</sub>	G20 (природний газ) G30 (бутан) G31 (пропан)	20 30 30

#### **i** Важливо

Цей пристрій підходить для газу G20, що містить до 20% водню (H<sub>2</sub>). Через відсотковий вміст H<sub>2</sub> відсотковий вміст O<sub>2</sub> може змінюватися з часом. (Наприклад: 20% H<sub>2</sub> у газі може призвести до збільшення O<sub>2</sub> у димових газах на 1,5%). Може знадобитися більш точно відрегулювати газовий клапан. Регулювання має бути виконано зі стандартними значеннями O<sub>2</sub> для газу, який використовується.

#### 3.1.4 Випробування перед відправленням з заводу

Перед відправленням з заводу всі пристрої оптимально налаштовані та перевірені на:

- Електричну безпеку
- Правильність налаштування (O<sub>2</sub> / CO<sub>2</sub>).
- Функціонування ГВП (тільки комбіновані котли)
- Герметичність контура центрального опалення
- Герметичність контура ГВП
- Герметичність газового контура
- Налаштування параметрів

### 3.2 Технічні дані

Табл. 2 Технічні параметри для опалювальних котлів відповідно до директиви ErP

Назва котла			LUNA CLASSIC 1.24	LUNA CLASSIC 24	LUNA CLASSIC 28
Конденсаційний котел			Так	Так	Так
Низькотемпературний*			Hi	Hi	Hi
Котел B1			Hi	Hi	Hi
Когенераційний обігрівач приміщень			Hi	Hi	Hi
Комбінований обігрівач			Hi	Так	Так
<b>Номінальна теплова потужність</b>	$P_{rated}$	кВт	24	20	24
Корисна теплова потужність за номінальної тепlopотужності і високотемпературному режиму**	$P_4$	кВт	24	20	24
Корисна теплова потужність за 30% від номінальної тепlopотужності і низькотемпературного режиму*	$P_1$	кВт	8,1	6,7	8,1
<b>Сезонна енергоефективність обігріву</b>	$\eta_s$	%	94	94	94
Корисна енергоефективність за номінальної тепlopотужності і високотемпературному режиму**	$\eta_4$	%	88,0	88,2	88,0
Корисна енергоефективність за 30% від номінальної тепlopотужності і низькотемпературного режиму*	$\eta_1$	%	98,8	99,0	98,8
<b>Споживання електроенергії для власних потреб</b>					
За повного навантаження	$el_{max}$	кВт	0,035	0,027	0,035
За часткового навантаження	$el_{min}$	кВт	0,012	0,012	0,012
В режимі «очікування»	$P_{SB}$	кВт	0,004	0,004	0,004
<b>Інші параметри</b>					
Втрата тепла в режимі «очікування»	$P_{stby}$	кВт	0,04	0,04	0,04
Споживання енергії запальником	$P_{ign}$	кВт	–	–	–
Річний обсяг енергоспоживання	$Q_{HE}$	ГДж	74	61	74
Рівень звукової потужності всередині приміщення (вимірюється відповідно до ISO 3744)	$L_{WA}$	дБ	51 (24 кВт ОП)	49 (20 кВт ОП)	51 (24 кВт ОП)
Викиди оксидів азоту	$NO_x$	мг/кВт·год	30	32	30
<b>Для комбінованих обігрівачів</b>					
<b>Заявлений профіль навантаження</b>					
Добове споживання електроенергії	$Q_{elec}$	кВт·год	–	0,152	0,150
Річне споживання електроенергії	$AEC$	кВт·год	–	33	33
<b>Енергоефективність нагрівання води</b>	$\eta_{wh}$	%	–	88	86
Добове споживання палива	$Q_{fuel}$	кВт·год	–	21,82	22,75
Річне споживання палива	$AFC$	ГДж	–	17	17
<b>Контактна інформація</b>	BAXI S.p.A - 36061 Bassano del Grappa (VI) - ITALIA, Via Trozzetti, 20				

\* Низька температура - температура на вході 30 °С для конденсаційних котлів, 37 °С для низькотемпературних котлів і 50 °С для решти обігрівачів.

\*\* Високотемпературний режим означає температуру на вході обігрівача 60 °С і температуру на виході обігрівача 80 °С.

Табл. 3 Загальні технічні характеристики

Назва котла		LUNA CLASSIC 1.24	LUNA CLASSIC 24	LUNA CLASSIC 28
Номінальне теплове навантаження (Qn) в режимі ГВП	кВт	28,9	24,7	28,9
Номінальне теплове навантаження (Qn) з накопичувальним баком ГВП	кВт	28,9	–	–
Номінальне теплове навантаження (Qn) в режимі опалення	кВт	24,7	20,6	24,7
Мін. теплове навантаження (Qn) 80/60 °С	кВт	6,0	4,9	6,0
Номінальна теплова потужність (Pn) в режимі ГВП	кВт	28	24	28
Номінальна теплова потужність (Pn) з накопичувальним баком ГВП	кВт	28	–	–
Номінальна теплова потужність (Pn) 80/60 °С в режимі опалення	кВт	24	20	24
Номінальна теплова потужність (Pn) 50/30 °С в режимі опалення	кВт	26,1	21,8	26,1
Мін. теплова потужність (Pn) 80/60 °С	кВт	5,8	4,8	5,8
Мін. теплова потужність (Pn) 50/30 °С	кВт	6,3	5,2	6,3
Номінальна ефективність 50/30 °С (Hi)	%	105,6	105,8	105,6

Табл. 4 Технічні характеристики контура опалення

Назва котла		LUNA CLASSIC 1.24	LUNA CLASSIC 24	LUNA CLASSIC 28
Макс. робочий тиск	бар	3,0	3,0	3,0
Мін. динамічний тиск	бар	0,5	0,5	0,5
Діапазон температур для контура опалення	°С	25÷80	25÷80	25÷80
Об'єм розширювального бака	л	7,0	7,0	7,0
Мінімальний тиск розширювального бака	бар	0,8	0,8	0,8

Табл. 5 Технічні характеристики контура ГВП

Назва котла		LUNA CLASSIC 1.24	LUNA CLASSIC 24	LUNA CLASSIC 28
Макс. робочий тиск	бар	–	8,0	8,0
Мін. динамічний тиск	бар	–	0,15	0,15
Мін. витрата води	л/хв	–	2,0	2,0
Питома витрата (D)	л/хв	–	11,5	13,4
Діапазон температур для контура ГВП	°С	–	35÷60	35÷60
Виробництво гарячої води при $\Delta T = 25$ °С	л/хв	–	13,8	16,1
Виробництво гарячої води при $\Delta T = 35$ °С	л/хв	–	9,8	11,5

Табл. 6 Характеристики горіння

Назва котла		LUNA CLASSIC 1.24	LUNA CLASSIC 24	LUNA CLASSIC 28
Споживання газу G20 (Qmax)	м³/год	3,06	2,61	3,06
Споживання газу G20 (Qmax) з накопичувальним баком ГВП	м³/год	3,06	–	–
Споживання газу G20 (Qmin)	м³/год	0,63	0,52	0,63
Споживання газу G30 (бутан) (Qmax)	кг/год	2,28	1,95	2,28
Споживання газу G30 (бутан) (Qmax) з накопичувальним баком ГВП	кг/год	2,28	–	–
Споживання газу G30 (бутан) (Qmin)	кг/год	0,47	0,39	0,47
Споживання газу G31 (пропан) (Qmax)	кг/год	2,24	1,92	2,24
Споживання газу G31 (пропан) (Qmax) з накопичувальним баком ГВП	кг/год	2,24	–	–
Споживання газу G31 (пропан) (Qmin)	кг/год	0,47	0,38	0,47
Діаметр роздільного димоходу	мм	80/80	80/80	80/80
Діаметр коаксіального димоходу	мм	60/100	60/100	60/100

Назва котла		LUNA CLASSIC 1.24	LUNA CLASSIC 24	LUNA CLASSIC 28
Масова витрата димових газів (макс.)	кг/с	0,013	0,011	0,013
Масова витрата димових газів (макс.) з накопичувальним баком ГВП	кг/с	0,013	–	–
Масова витрата димових газів (мін.)	кг/с	0,003	0,002	0,003
Температура димових газів	°C	80	80	80

Табл. 7 Електричні характеристики

Назва котла		LUNA CLASSIC 1.24	LUNA CLASSIC 24	LUNA CLASSIC 28
Напруга живлення	В	230	230	230
Частота електроенергії	Гц	50	50	50
Номінальна електрична потужність	Вт	88	78	88
Номінальна електрична потужність з накопичувальним баком ГВП	Вт	88	–	–

Табл. 8 Інші характеристики

Назва котла		LUNA CLASSIC 1.24	LUNA CLASSIC 24	LUNA CLASSIC 28
Ступінь захисту від вологи (EN 60529)	IP	X5D	X5D	X5D
Вага нетто до/після наповнення водою	кг	29,0/31,0	28,5/30,5	30,0/32,0
Розміри (висота / ширина / глибина)	мм	700/395/285	700/395/285	700/395/285

### 3.2.1 Властивості датчиків температури

Табл. 9 Датчик зовнішньої температури (NTC1000, Beta 3419, 1kΩ при 25 °C)

Температура [° C]	-20	-15	-10	-5	0	5	10	15	20	25	30
Опір [Ω]	7578	5861	4574	3600	2857	2284	1840	1492	1218	1000	827

Табл. 10 Датчики температури подачі/повернення опалення, датчик накопичувального бака ГВП та датчик температури ГВП (NTC10K, Beta 3977, 1kΩ при 25 °C)

Температура [° C]	0	10	20	25	30	40	50	60	70	80	90
Опір [Ω]	32505	19854	12483	9999	8060	5332	3608	2492	1754	1257	915

Табл. 11 Датчик температури димових газів для функції захисту теплообмінника (NTC20K, Beta 3970, 20kΩ при 25 °C)

Температура [° C]	0	10	20	25	30	40	50	60	70	80	90	100
Опір [Ω]	66050	40030	25030	20000	16090	10610	7166	4943	3478	2492	1816	1344
— — — — —>	110	120	130	140	150	160	170	180	190	-	-	-
— — — — —>	1009	768	592	461	364	290	233	189	155	-	-	-



### 3.3 Розміри та підключення

Рис. 1 Позначення: розміри та підключення

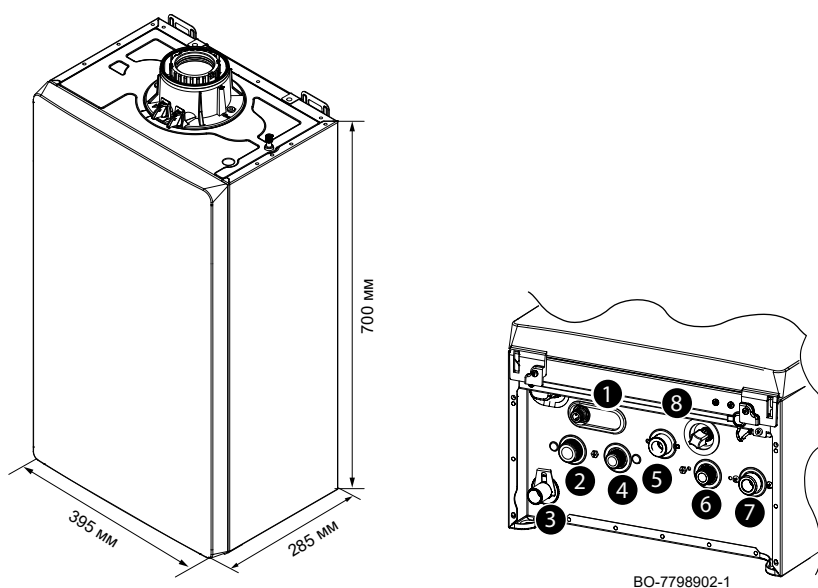

- 1 Запобіжний клапан
- 2 Приєднання лінії подачі опалювального контура (3/4")
- 3 Адаптер для відведення конденсату Ø 21,8 мм
- 4 Вихід гарячої води 1/2" / Вихід подачі на накопичувальний бак ГВП 3/4"
- 5 Вхідний патрубок газу (3/4")
- 6 Вхід холодної води (1/2")
- 7 Приєднання лінії повернення опалювального контура (3/4")
- 8 Вентиль заповнення котла / системи центрального опалення

Рис. 2 Паперовий шаблон

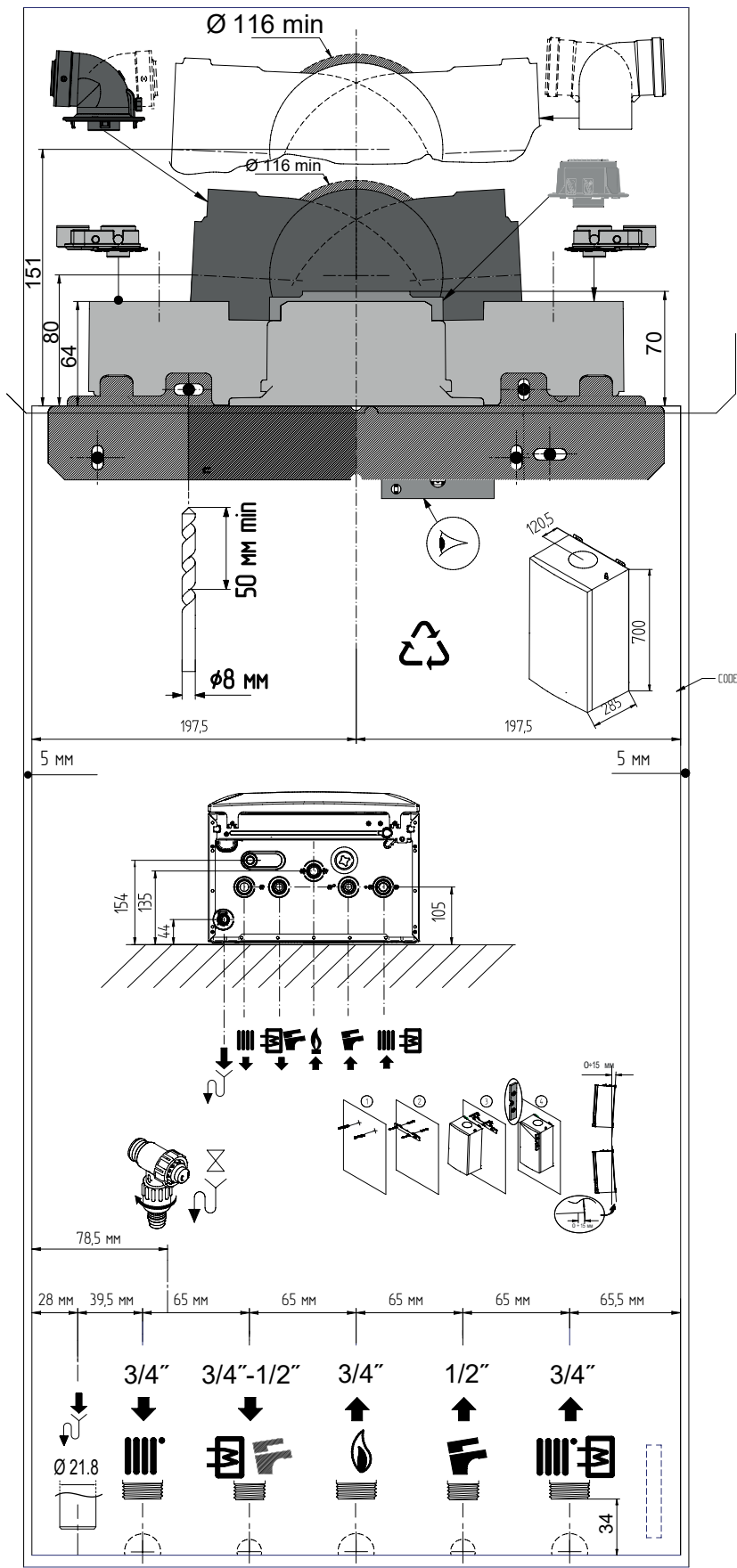

BO-7745516

### 3.4 Електрична схема

Рис. 3 Схема електропроводки комбінованого котла ЦО + ГВП



Табл. 12 Електричні з'єднання

X1 - Клемна колодка M1	Електричне живлення: L: Фаза 230 В - 50 Гц N: Нейтральний провідник ⊕: Підключення заземлення
X2	Живлення вентилятора (FAN)
X3	Газовий клапан (GV)
X4	Живлення насоса (P)
X5	Живлення приводу 3-ходового клапана (DV)
X6	Заземлення
X7	Датчики: • Запобіжний термостат (ST) • Температура лінії повернення системи опалення (RtS) • Температура лінії подачі системи опалення (FwS) • Температура димових газів (FS)
X8	Датчики: • Витратомір гарячої побутової води (ГВП) (HS) - Лише для комбінованих моделей опалення + ГВП • Датчик тиску контура системи опалення (WPS) • ШІМ-сигнал насоса (PWM PUMP)
X9	CAN підключення
X10	Сервісний інтерфейс
X17 - Клемна колодка M2 (1-2)	Зовнішній контакт для активації запиту на опалення (CH ENABLE)
X17 - Клемна колодка M2 (3-4)	Датчик температури / термостат (TS) накопичувального бака ГВП
X17 - Клемна колодка M2 (5-6)	Датчик зовнішньої температури (OC)
X17 - Клемна колодка M2 (7-8)	Кімнатний термостат Open Therm (OT) / 24 В (RT) / кімнатний термостат R-bus
X15	Зупинка котла (при розімкнутих контактах)
F1	Запобіжник: 2 А, 5x20 мм, 250 В змінного струму, F
F2	Запобіжник: 1,6 А, 5x20 мм, 250 В змінного струму, T
Spark	Електрод розпалу / контролю полум'я

Табл. 13 Позначення кольорів проводки

<b>BK</b>	чорний
<b>BN</b>	коричневий
<b>BU</b>	синій (і світло-блакитний)
<b>GNYE</b>	зелено-жовтий
<b>GY</b>	сірий
<b>RD</b>	червоний
<b>WH</b>	білий
<b>YE</b>	жовтий
<b>GN</b>	зелений

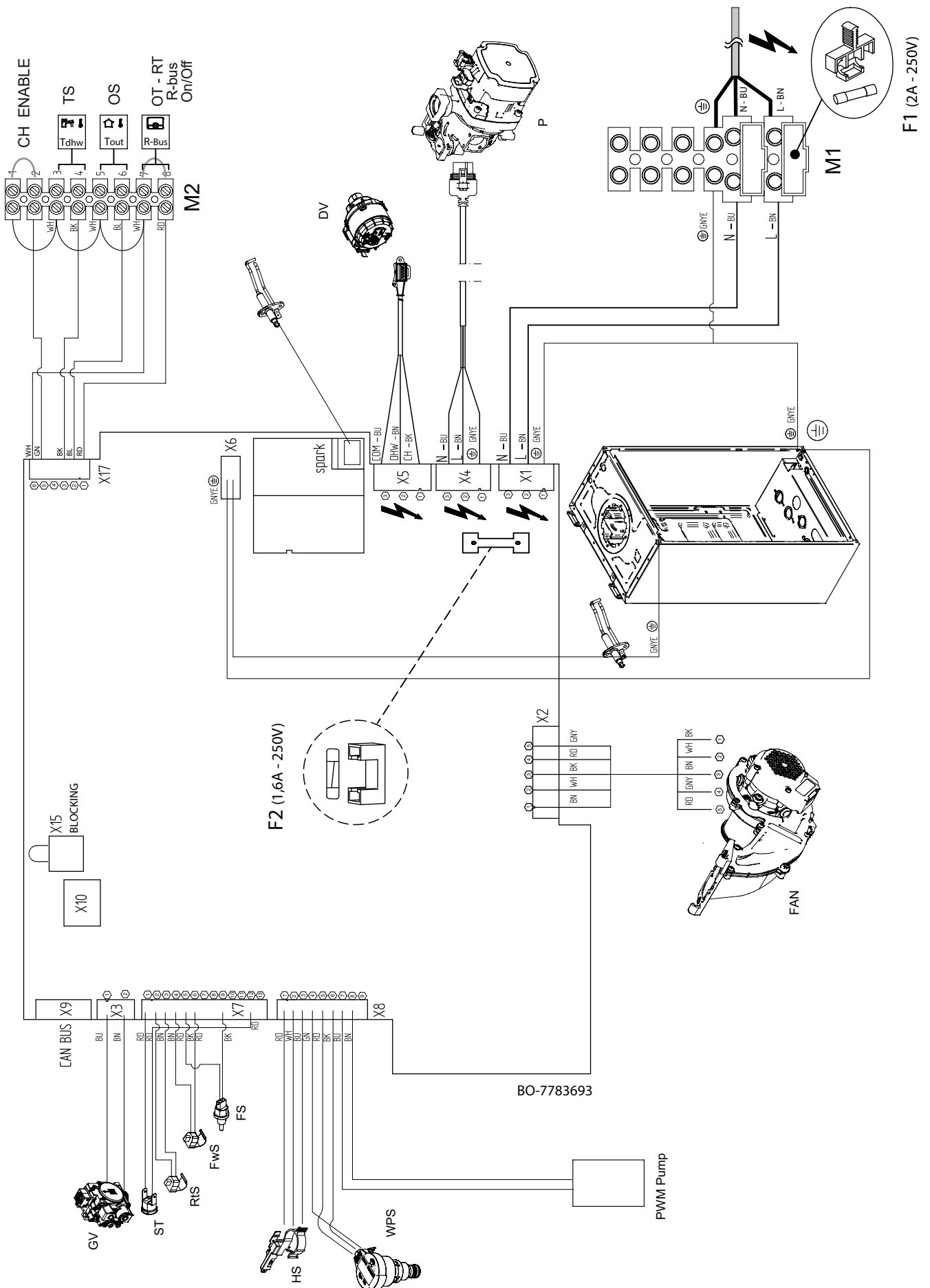
## 4 Опис пристрою

### 4.1 Загальний опис

Газовий конденсаційний котел призначений для нагрівання води до температури нижче температури кипіння при атмосферному тиску. Він повинен бути підключений до системи центрального опалення і до системи ГВП, які відповідають його потужності та ефективності. Особливості котла:

- Низький рівень викидів забруднювальних речовин,
- Висока ефективність нагрівання,
- Відведення продуктів згоряння через коаксіальний або роздільний адаптер,
- Передня панель управління з дисплеєм,
- Малі вага і розміри.

### 4.2 Принцип дії

#### 4.2.1 Принципова схема

Рис. 4 Принципова схема

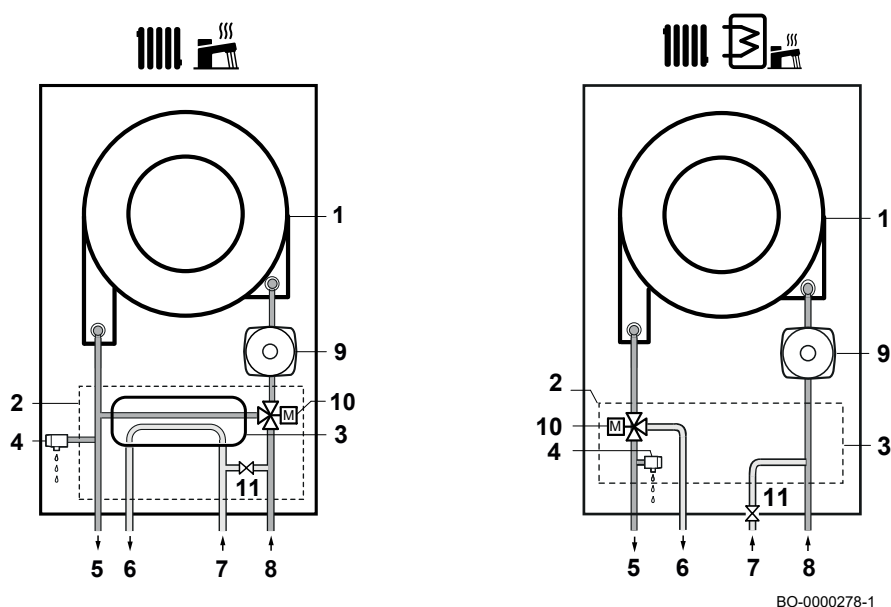

BO-0000278-1



Комбінований котел: Опалення + ГВП



Опалення + накопичувальний бак ГВП (додатковий аксесуар)

- 1 Теплообмінник (опалення)
- 2 Гідравлічна група
- 3 Пластинчастий теплообмінник (ГВП)
- 4 Запобіжний клапан + зливний кран котла
- 5 подача контура опалення
- 6 подача контура ГВП / подача опалювальної води в накопичувальний бак ГВП
- 7 Вхід холодної води
- 8 Повернення контура опалення / Повернення з накопичувального бака ГВП
- 9 Циркуляційний насос (контур опалення)
- 10 Перемикальний 3-ходовий клапан з приводом
- 11 Вентиль заповнення водою опалювальної установки та котла

### 4.3 Основні компоненти

Рис. 5 Функціональна схема

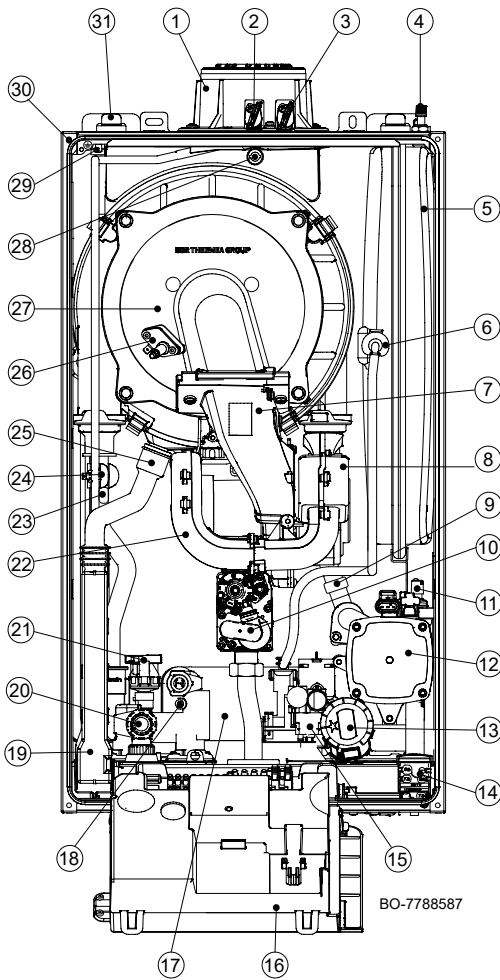

- 1 Димохідний адаптер
- 2 Контрольна точка вимірювання димових газів
- 3 Контрольна точка вимірювання повітря для горіння
- 4 Ніпель розширювального бака
- 5 Розширювальний бак
- 6 З'єднувальний патрубок розширювальний бак - гідравлічний контур
- 7 Газоповітряний колектор
- 8 Вентилятор (газоповітряний блок: плата управління та змішувальний вузол)
- 9 Датчик температури лінії повернення опалення
- 10 Газовий клапан
- 11 Клапан видалення повітря насоса та системи опалення
- 12 Циркуляційний насос
- 13 Перемикальний 3-ходовий клапан
- 14 Кабельний ввід
- 15 Датчик пріоритету ГВП (витратомір)
- 16 Пульт управління з електронною платою котла та дисплеєм
- 17 Пластинчастий теплообмінник ГВП / Байпас
- 18 Болти кріплення пластинчастого теплообмінника ГВП
- 19 Сифон
- 20 Запобіжний клапан (3 бар) і зливний клапан системи опалення
- 21 Датчик тиску (контур опалення)
- 22 Глушник газоповітряного блока
- 23 Запобіжний (обмежувальний) термостат
- 24 Датчик температури лінії подачі опалення (°C)
- 25 Патрубок відведення конденсату з теплообмінника
- 26 Електрод розпалу / контролю полум'я
- 27 Фланець пальника
- 28 Датчик температури димових газів
- 29 Роз'єм заземлення котла
- 30 Корпус
- 31 Гачки для настінного кронштейна

Рис. 6 Котел тільки з функцією опалення (частина, що містить гідравлічну групу)

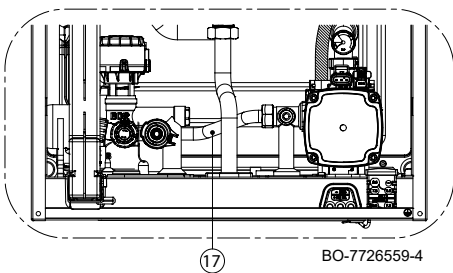

## 4.4 Опис панелі управління

### 4.4.1 Опис

Рис. 7 Панель управління



Табл. 14 ПОВОРОТНІ РУЧКИ

	<p><b>ОПАЛЕННЯ:</b> за допомогою цієї поворотної ручки можна змінити температуру подачі системи центрального опалення (температура центрального опалення <math>25 \pm 80</math> °C). Якщо підключено зовнішній датчик, задане значення можна обмежити.</p> <ul style="list-style-type: none"> <li>Повертайте ручку проти годинникової стрілки, щоб знизити температуру, або прокручіть меню ліворуч.</li> <li>Повертайте ручку за годинниковою стрілкою, щоб збільшити температуру, або прокручіть меню праворуч.</li> </ul>
	<p><b>ГВП:</b> За допомогою цієї поворотної ручки ви можете змінювати температуру ГВП (задане значення ГВП <math>35 \pm 60</math> °C) або гортайте меню ліворуч і праворуч:</p> <ul style="list-style-type: none"> <li>Щоб знизити температуру, поверніть проти годинникової стрілки.</li> <li>Щоб збільшити температуру, поверніть за годинниковою стрілкою.</li> </ul>

Рис. 8 Опис кнопок

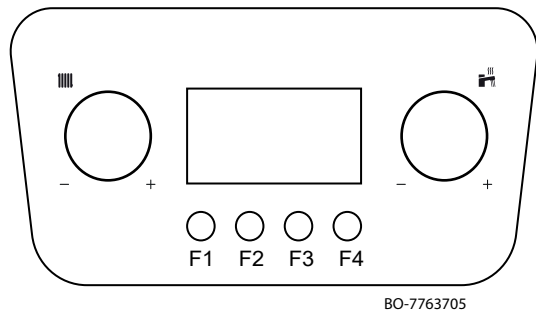

Табл. 15 КНОПКИ

<b>F1</b>	Назад (попереднє меню)
<b>F2</b>	Ручне скидання
<b>F3</b>	Увімкнення, Вимкнення (режим очікування)
<b>F4</b>	Підтвердження вибору або значення
<b>1</b>	Кнопка функції «Сажотрус» <b>Важливо</b> Одночасно натисніть кнопки <b>F1</b> і <b>F2</b> .
<b>2</b>	Кнопка Меню <b>Важливо</b> Одночасно натисніть кнопки <b>F3</b> і <b>F4</b> .

### 4.4.2 Значення символів на дисплеї

Табл. 16 Символи на дисплеї

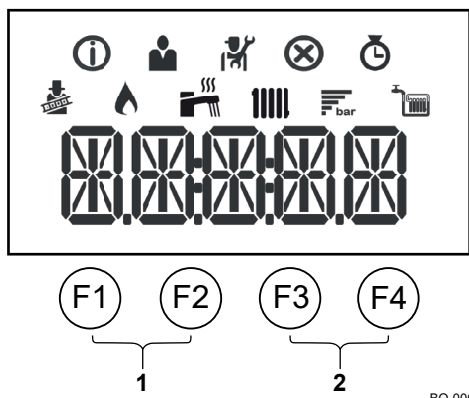
	Увімкнено функцію «Сажотрус» (примусова робота з максимальною або мінімальною потужністю для вимірювання $O_2 / CO_2$ ).
	Пальник увімкнений.
	Відображення тиску води в системі.
	Функція ГВП увімкнена. (*)
	Функція опалення увімкнена. (*)
	Інформаційне меню: Огляд різних поточних значень.
	Меню користувача: Ви можете налаштувати параметри на рівні Користувача.
	Меню Спеціаліста/Монтажника: Параметри можна налаштувати на рівні Спеціаліста/монтажника.
	Меню помилок: Ви можете переглянути помилки.
	Меню лічильника: Ви можете переглядати різні лічильники.

**Важливо**

(\*) Коли символ блимає, це означає, що існує запит на тепло.

## **4.5 Вміст упаковки**

---

Котел поставляється в упаковці, яка містить:

- Настінний газовий котел;
- Кронштейн для кріплення котла до стіни;
- Адаптер підключення димоходу;
- Паперовий шаблон;
- Настанова по монтажу та технічному обслуговуванню;
- Набір дюбелів / шурупів для кріплення котла до стіни.

## **4.6 Аксесуари та додаткове обладнання**

---

Усі аксесуари та додаткове обладнання вказані в прайс-листі Вахі.



## 5 Перед початком монтажу

### 5.1 Норми та правила монтажу

Котел повинен бути встановлений кваліфікованим монтажником відповідно до чинних місцевих і національних норм.

### 5.2 Вимоги до монтажу



#### Попередження

Наступні технічні вказівки призначені для монтажників.

#### 5.2.1 Електричне живлення

Напруга живлення	230 В ~ / 50 Гц
------------------	-----------------



#### Обережно

Необхідно дотримуватися полярності з'єднань на клеммах, тобто фаза (L), нейтраль (N) і земля ( ÷ )

#### 5.2.2 Водопідготовка



#### Важливо

Якщо необхідна підготовка води, Вахі рекомендує використовувати спеціальні продукти ВАХІ-ВХ, які можна придбати в авторизованій сервісній мережі.



#### Обережно

Не додавайте жодних хімікатів у воду в контурі опалення без попередньої консультації з фахівцем з підготовки води. Наприклад: антифриз, пом'якшувачі води, продукти для підвищення або зниження значення рН, хімічні добавки та/або інгібітори. Вони можуть спричинити несправності котла, зокрема пошкодити теплообмінник.



#### Важливо

Перед підключенням нового котла до системи опалення, завжди ретельно промивайте існуючу або нову систему опалення. Цей етап абсолютно необхідний. Промивка допомагає видалити залишки процесу складання (зварювальний шлак, стружка і т. п.) і накопичені забруднення (шлак, бруд і т. п.). Процедура промивки також полегшує передачу тепла в системі і знижує споживання енергії. Якщо необхідно, промийте установку миючим засобом. Виробник засобу повинен підтвердити, що засіб підходить для використання з усіма матеріалами, які використовуються у всій системі опалення.

Промийте по черзі всі частини системи. Усуньте будь-які перешкоди, перевіривши правильність циркуляції в усіх частинах. Зверніть особливу увагу на т. з. сліпі зони, де потік обмежений і, ймовірно, накопичуються забруднення. Коли використовуються хімічні засоби для промивання, дотримання наведених вище рекомендацій є ще більш важливим.

Залишки хімічних речовин у системі можуть мати негативний вплив. Процедура промивання повинна проводитися фахівцем з особливою обережністю. Після очищення та промивання системи опалення її можна заповнити.

Табл. 17 Якість опалювальної води

Параметр	Одиниці	Загальна потужність установки ≤ 70 кВт
Значення рН	рН	7,0–9,0
Електропровідність при 25 °С	мкСм/см	10 – 500
Хлориди	мг/л	≤ 50
Залізо	мг/л	<0,5
Мідь	мг/л	<0,1

Табл. 18 Якість опалювальної води

Жорсткість	Одиниці	Загальна потужність установки ≤ 70 кВт
Загальна жорсткість води системи з максимальним щорічним підживленням 5% від об'єму системи	°F	5–15
	°dH	2,8 - 8,4
	ммоль/л	0,5 - 1,5

Крім якості опалювальної води, велике значення має і якість монтажу. Якщо використовуються матеріали, чутливі до дифузії кисню (наприклад, деякі труби теплої підлоги), велика кількість кисню може потрапити в систему опалення. Цього слід категорично уникати.

Навіть якщо система регулярно підживлюється водою, кисень та інші речовини все ще можуть попадати в систему опалення (включаючи вапняний наліт). Тому слід уникати неконтрольованого підживлення. Відповідно, необхідно користуватися лічильником води, а також контролювати його показання.



**Важливо**

Сума річного підживлення води не повинна перевищувати 5% від об'єму системи. Ніколи не використовуйте 100% демінералізовану або стерилізовану воду для доливання в систему без рН-буфера. Недотримання цього правила призведе до підвищення корозійної активності води в системі центрального опалення, що може спричинити серйозні пошкодження різних компонентів системи центрального опалення, включаючи теплообмінник. У випадку каскаду котлів загальну жорсткість води в системі визначає котел з найменшою допустимою жорсткістю води згідно з таблицею.



**Порада**

Для отримання додаткової інформації див.  
*Процедура періодичного огляду та технічного обслуговування, стор. 60*  
*Демонтаж водо-водяного теплообмінника, стор. 65*

**5.3 Циркуляційний насос**

У системі використовується модульований насос з високим тиском подачі, який підходить для будь-якого типу одно- або двотрубною системи центрального опалення. Автоматичний клапан видалення повітря, вбудований в корпус насоса, дозволяє швидко видаляти повітря з системи центрального опалення

Робота циркуляційного насоса в режимі ГВП ⇒ фіксоване значення 100%.

Робота циркуляційного насоса в режимі опалення ⇒ модулювання від 85% до 100%.

Щоб запобігти шуму під час циркуляції теплоносія, зверніть увагу на конструкцію гідравлічної системи центрального опалення.

Рис. 9 Графік, що показує залежність залишкового тиску нагнітання насоса від витрати води

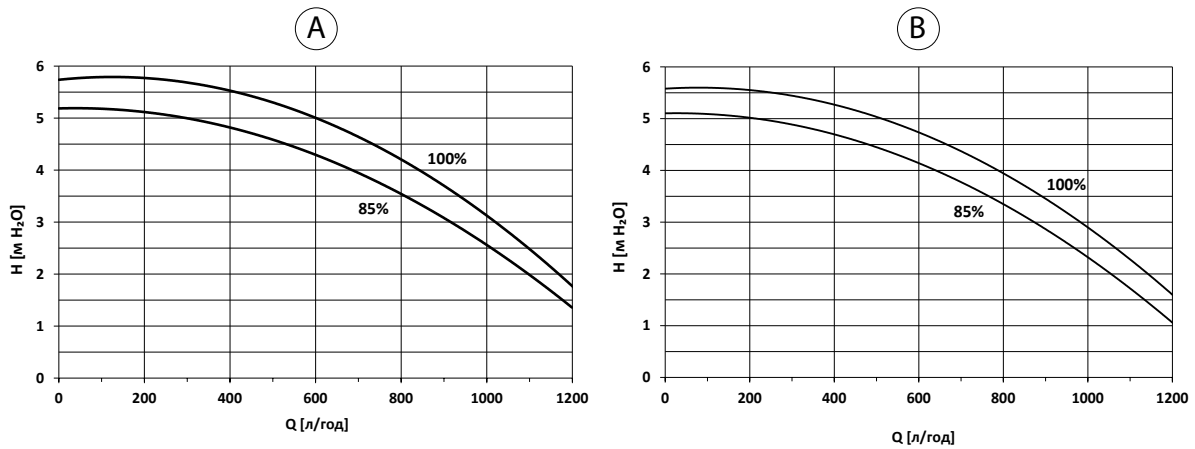

BO-0000283

Табл. 19 Опис графіка

<b>A</b>	LUNA CLASSIC 24
<b>B</b>	LUNA CLASSIC 28 LUNA CLASSIC 1.24
<b>Q</b>	Об'ємна витрата
<b>H</b>	Залишковий тиск нагнітання
<b>85 %</b>	Мінімальне значення модуляції в режимі центрального опалення
<b>100%</b>	Максимальне значення модуляції в режимі центрального опалення

## 5.4 Монтаж котла

### 5.4.1 Вибір місця установки котла

Рис. 10 Розміри

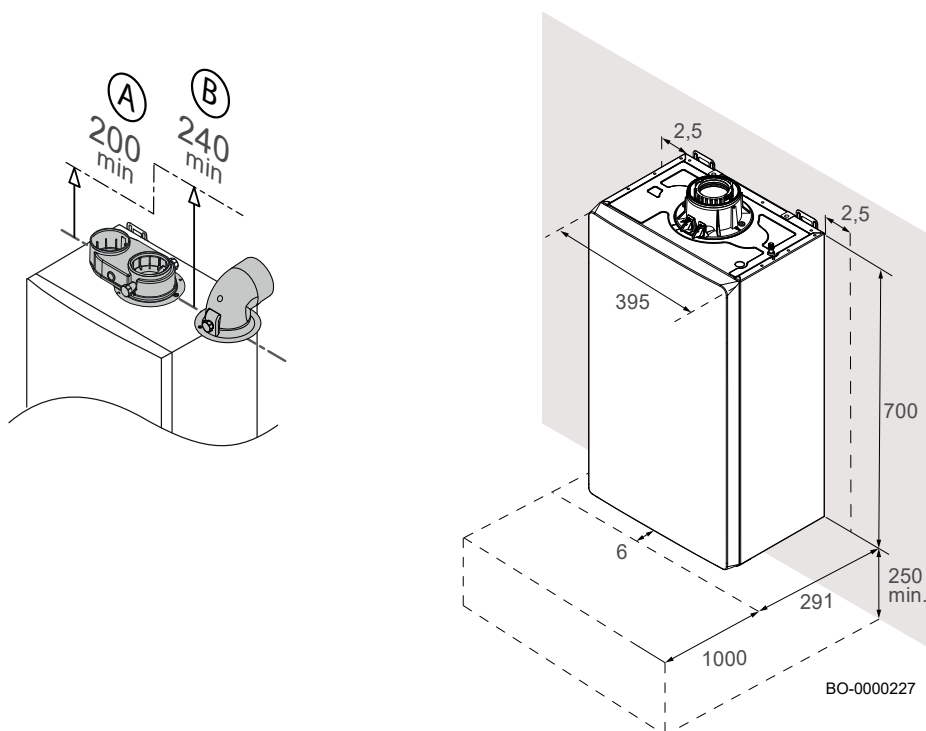

#### **i** Важливо

Для полегшення монтажу та демонтажу адаптера димоходу котла рекомендується дотримуватися розмірів, наведених на рисунку (виражених у мм), залежно від типу використовуваного адаптера (А, В).

Перед встановленням котла визначте оптимальне місце для установки, враховуючи:

- Чинні нормативи;
- Габаритні розміри пристрою;
- Положення отворів для видалення димових газів та/або аксесуарів для подачі повітря;
- Пристрій повинен бути встановлений на стійкій стіні, яка може витримати вагу пристрою з водою та повністю оснащеного всіма аксесуарами;
- Котел повинен бути встановлений на рівній стіні (максимально допустимий ухил 1,5°).

### 5.4.2 Ідентифікаційна табличка та сервісна етикетка котла

Рис. 11 Розташування ідентифікаційної таблички

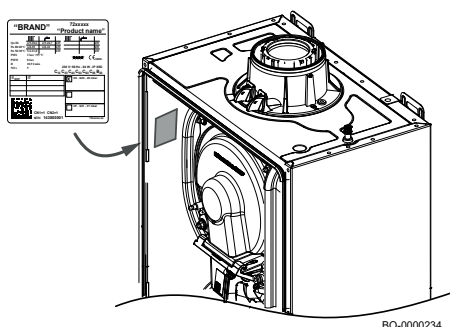

Зніміть передню панель, щоб отримати доступ до ідентифікаційної таблички. Ідентифікаційна табличка знаходиться у верхній лівій частині котла і містить важливу інформацію про прилад (див. приклад ідентифікаційної таблички на рисунку).

Перед початком монтажу

Рис. 12 Ідентифікаційна табличка



Табл. 20 Опис ідентифікаційної таблички

"BRAND"	Торгова марка
"Code"	Технічний код товару
"Comm. Code"	Комерційний код товару
"Product name"	Назва моделі
Qn Hi	Номінальне навантаження (нижча теплотворна здатність).
Pn	Номінальна теплова потужність (подача 80 °С, повернення 60 °С)
PMS	Максимальний тиск в контурі опалення (бар)
PMW	Максимальний тиск у контурі ГВП (бар)
D	Питома витрата (л/хв)
NOx	Клас NOx
IP	Ступінь захисту
V-Hz-W	Електричне живлення і електрична потужність
V <sub>xx</sub> /C <sub>xx</sub>	Тип димоходу
II <sub>xxxxx</sub>	Категорія використовуваного газу (залежно від країни, в якій використовується прилад)
CN1/CN2	Заводські параметри
s/n	Серійний номер

Рис. 13 Сервісна етикетка



Рис. 14 Розташування сервісної етикетки



Табл. 21 Опис сервісної етикетки

"Code"	Технічний код товару
"Product name"	Назва моделі
s/n	Серійний номер

## 5.5 Транспортування

Упакований пристрій слід транспортувати горизонтально за допомогою відповідного візка. Котел можна транспортувати вертикально за допомогою двоколісного візка, тільки на невеликій відстані.

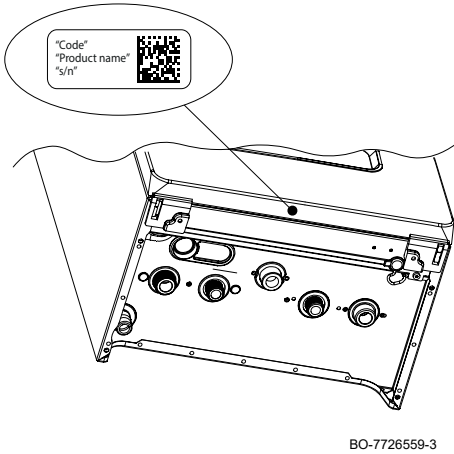

### Попередження

Переносити котел повинні дві людини.

### 5.5.1 Розпакування / початкова підготовка



#### Обережно

Знімаючи упаковку або піднімаючи пристрій, не хапайтеся за сифон на зливній трубі, яка знаходиться під котлом.

Щоб зняти упаковку котла, виконайте описану нижче процедуру:

- Поставте котел у вертикальне положення (1);
- Зніміть сталеві смуги та липку стрічку (2) - (3) - (4);
- Вийміть аксесуари (5), вийміть монтажний кронштейн і прикріпіть його до стіни;
- Потягніть полістирол вгору (6);
- Потягніть картон вгору (7);
- Зніміть перфоровану частину полістиролу знизу (8);
- **ПІДНІМАЙТЕ** котел за ручки «а» і «b» (9), які спеціально призначені для цього;
- Повісьте котел на настінний кронштейн (9);
- Потягніть полістирол донизу (10).



#### Небезпечно

Частини упаковки (пластикові пакети, полістирол тощо) повинні зберігатися в недоступному для дітей місці, оскільки вони є джерелом небезпеки.

Рис. 15

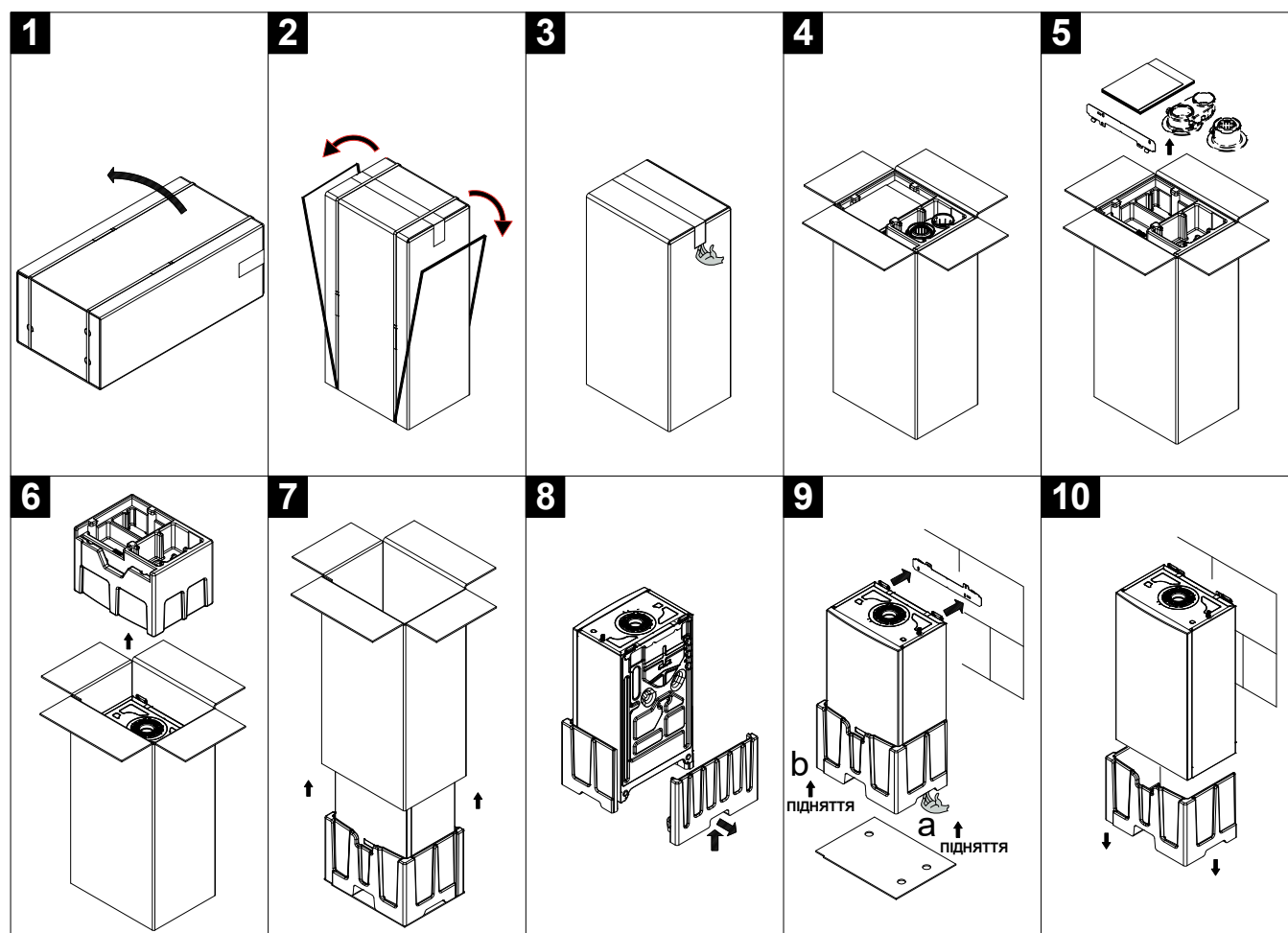

BO-000071

## 6 Монтаж

### 6.1 Загальні положення

Монтаж повинен проводитися відповідно до чинних норм, технічних правил та рекомендацій, що містяться в цій настанові.

### 6.2 Підготовка

Визначивши точне місце розташування котла, закріпіть шаблон на стіні.

Встановлення виробу слід починати з розташування гідравлічних і газових з'єднань. Переконайтеся, що задня частина котла знаходиться якомога ближче до стіни (інакше встановіть підкладку відповідної товщини для уникнення зазору). У разі існуючих установок, а також при їх заміні, на додаток до вищезазначених заходів, рекомендується встановити магнітний фільтр на лінії повернення, щоб зібрати будь-який осад і забруднення, що циркулюють в установці після промивання.

Після кріплення котла до стіни підключіть труби димоходу та подачі повітря. Підключіть сифон до дренажу відповідним патрубком, забезпечивши його постійний нахил. Слід уникати горизонтальних ділянок.



#### Небезпечно

Зберігання, навіть тимчасове, легкозаймистих продуктів і матеріалів у котельні або поблизу котла забороняється.



#### Обережно

Котел слід встановлювати в незамерзаючому приміщенні. Переконайтеся, що біля котла є підключення до каналізації для відводу конденсату. Встановлюючи прилад при температурі навколишнього середовища нижче 0 °С, вживайте необхідних заходів для запобігання утворенню льоду в сифоні та отворі для видалення конденсату.

#### 6.2.1 Монтаж на стіну



#### Обережно

Під час свердління отворів у стіні накрійте котел таким чином, щоб захистити його від утворення пилу.

Визначивши точне положення на стіні, виконайте наступні дії для встановлення котла:

1. Визначте, де просвердлити два отвори для кріплення на стіні, переконавшись, що обидва отвори знаходяться на одній висоті.
2. За допомогою свердла Ø8 мм **(1)** просвердліть отвори в стіні глибиною щонайменше 50 мм.
3. Вставте дюбелі діаметром 8 мм, а потім закріпіть настінний монтажний кронштейн гвинтами діаметром 6 мм і відповідними шайбами **(2)**.
4. Підніміть котел (потрібно дві людини) і повісьте його на стіну за допомогою гаків **(3)**.
5. Переконайтеся, що котел стоїть вертикально, а максимальне відхилення не перевищує 15 мм, як показано на рисунку **(4)**.

Рис. 16 Монтаж на стіну

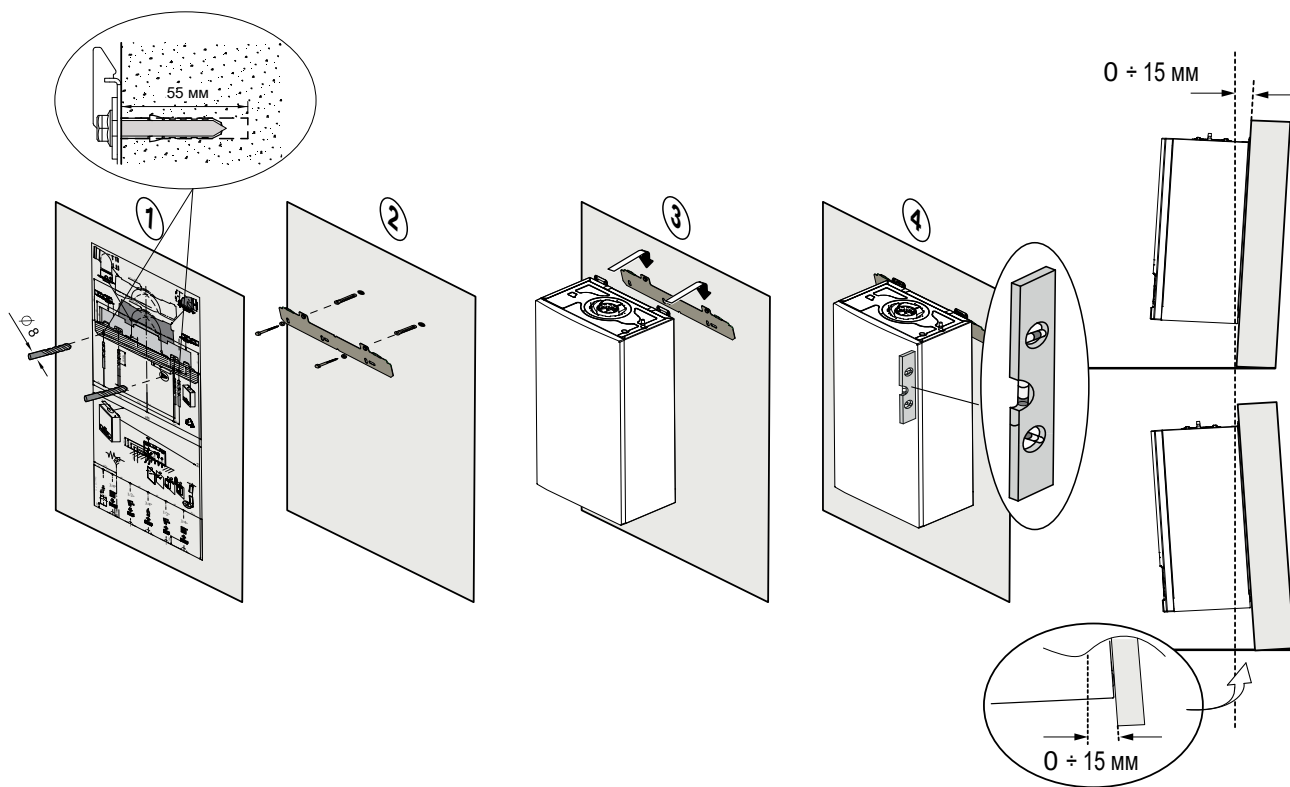

BO\_0000051

### 6.2.2 Встановлення зовнішнього датчика (аксесуари доступні за запитом)

Важливо вибрати місце встановлення, яке дозволить зовнішньому датчику вимірювати зовнішню температуру правильно та ефективно.

Рис. 17 Рекомендовані місця А

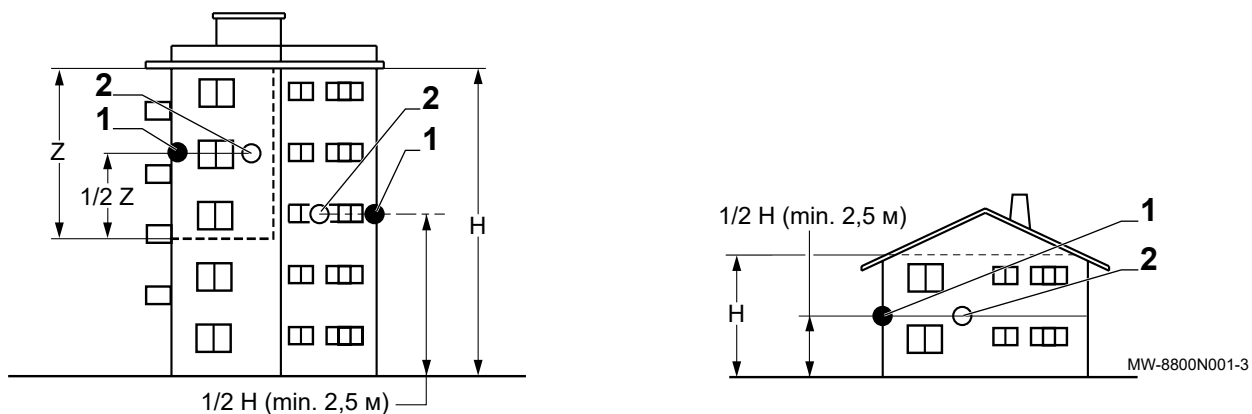

- 1 Оптимальне розташування
- 2 Можливе розташування
- H Житлова висота контролюється датчиком
- Z Житлова зона контролюється датчиком

#### Рекомендовані місця (А):

- На фасаді опалювальної зони, по можливості на північ.
- Половина стіни зони, яку потрібно нагріти.
- Захищений від прямих сонячних променів.
- Легкодоступний.

Не рекомендовані місця (В):

- Прикритий фрагментом будівлі (балкон, дах тощо).
- Поблизу джерел тепла (прямі сонячні промені, димохід, вентиляційна решітка тощо).

Рис. 18 Не рекомендовані місця В

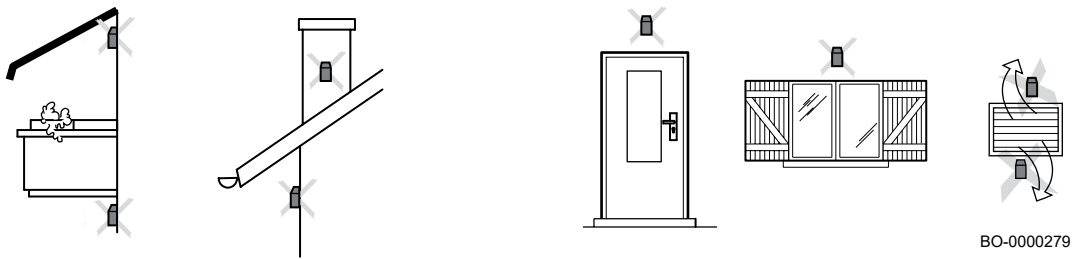

BO-0000279



**Обережно**

Зовнішній датчик не входить в комплект поставки пристрою, а поставляється окремо як аксесуар.



**Порада**

Для отримання додаткової інформації див.  
Підключення зовнішнього датчика температури, стор. 40

### 6.3 Гідравлічні з'єднання



**Обережно**

Не можна проводити зварювальні роботи безпосередньо під приладом, оскільки це може пошкодити корпус котла. Тепло також може пошкодити гідравлічні затвори клапанів. Зваріть і змонтуйте труби перед установкою котла.



**Обережно**

Обережно затягуйте гідравлічні з'єднання котла (максимальний момент затягування 30 Н·м).

#### 6.3.1 Підключення контура центрального опалення

- Рекомендується встановлювати запірну арматуру на лініях подачі і повернення (доступні як аксесуари).
- Підключіть лінію повернення до входу котла.
- Підключіть лінію подачі до виходу котла.
- Ми рекомендуємо встановити фільтр у лінії повернення котла, щоб запобігти його пошкодженню залишковими забрудненнями.
- До лінії повернення котла необхідно підключити розширювальний бак відповідних розмірів і тиску.



**Обережно**

Перед підключенням гідравлічних патрубків зніміть усі захисні заглушки.



**Попередження**

Патрубки центрального опалення повинні бути встановлені відповідно до чинних норм. Не паяйте зливний патрубок запобіжного клапана. Виконуйте всі необхідні зварювальні роботи на безпечній відстані від котла або перед його установкою. Встановіть дренажну трубу до каналізації будівлі під запобіжним клапаном.

#### 6.3.2 Підключення контура ГВП

- 1 Адаптер виходу ГВП
- 2 Вентиль подачі холодної води для заповнення водою котла/системи опалення



**Попередження**

Патрубки гарячого водопостачання повинні бути встановлені відповідно до чинних норм. Виконуйте всі необхідні зварювальні роботи на безпечній відстані від котла або перед його установкою. Використовуючи пластикові патрубки, дотримуйтесь інструкцій виробника щодо підключення.



- Під'єднайте патрубок подачі гарячої води до вхідного адаптера 1/2" на котлі.
- Під'єднайте подачу гарячої води до домашньої розподільчої мережі через роз'єм 1/2".
- Щоб підключити зовнішній накопичувальний бак ГВП до котла з функцією лише опалення, під'єднайте перехідник 3/4" на лінії ГВП до внутрішньої мережі, як показано нижче.

**Обережно**

Перед підключенням гідравлічних патрубків зніміть усі захисні заглушки.

**Обережно**

У котлах з функцією лише опалення у системі заповнення відсутній зворотний клапан. Необхідно передбачити його встановлення в системі.

### 6.3.3 Підключення накопичувального бака ГВП

Котел електрично налаштований на підключення до зовнішнього накопичувального бака ГВП. Гідравлічне підключення накопичувального бака показано на рисунку нижче. Підключіть датчик NTC пріоритету ГВП до клем **3-4** клемної колодки **M2**. Чутливий елемент датчика NTC повинен бути встановлений у відповідний канал накопичувального бака.

Перевірте, чи відповідає потужність спірального теплообмінника накопичувального бака потужності котла. Температура гарячої води (+ 35 °C ... + 60 °C) регулюється ручкою .

**Важливо**

Переконайтеся, що параметр **DP200 = 1**

**Важливо**

Встановіть параметр **DP004**, щоб увімкнути функцію термічної дезінфекції ГВП, і параметр **DP160**, щоб ввести максимальне значення температури на час дії цієї функції.

Рис. 19 Підключення накопичувального бака ГВП

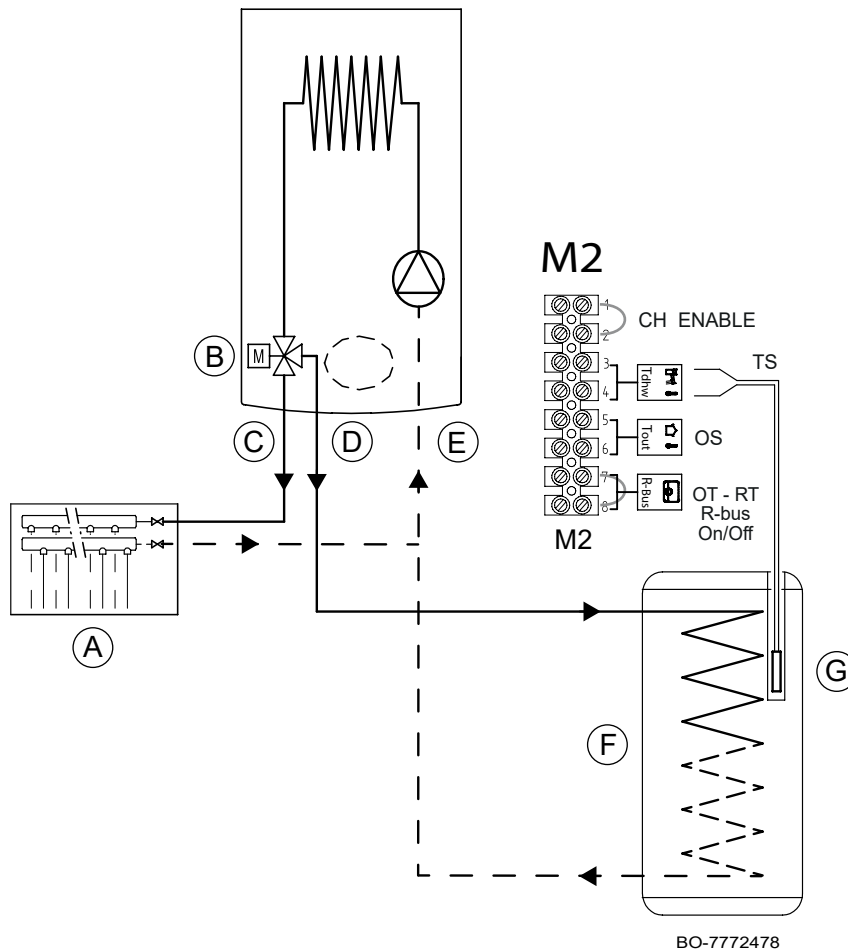

- A Монтаж центрального опалення
- B Перемикальний 3-ходовий клапан з приводом
- C Подача контура опалення
- D Подача контура теплообмінника бака ГВП
- E Повернення центрального опалення/теплообмінника ГВП
- F Спиральний теплообмінник бака ГВП
- G Датчик температури в накопичувального бака ГВП

### 6.3.4 Розширювальний бак

На заводі котел укомплектований розширювальним баком 7 л.

Табл. 22 Об'єм розширювального бака по відношенню до об'єму контура центрального опалення

Попередній тиск розширювального бака	Об'єм води системи (л)							
	100	125	150	175	200	250	300	> 300
0,5 бар (50 кПа)	4,8	6,0	7,2	8,4	9,6	12,0	14,4	Об'єм системи x 0,048
1 бар (100 кПа)	7,0*	10,0	12,0	14,0	16,0	20,0	24,0	Об'єм системи x 0,080
1,5 бар (150 кПа)	13,3	16,6	20,0	23,3	26,6	33,3	39,9	Об'єм системи x 0,133

\* Заводська комплектація

Умови дійсності таблиці:

- Запобіжний клапан 3 бар.
- Середня температура води: 70 °C
- Температура подачі опалення: 80 °C
- Температура повернення опалення 60 °C
- Тиск заповнення системи менший або дорівнює попередньому тиску розширювального бака.

### 6.3.5 Під'єднання патрубків відведення конденсату до сифона конденсатозбірника

Вихід сифона, розташований під котлом, необхідно підключити до побутової каналізації за допомогою гнучкого шланга відповідно до чинних стандартів і правил. Дренажний шланг повинен мати мінімальний ухил 3 см на метр, максимальну горизонтальну довжину – 5 м.



#### Попередження

Перед введенням котла в експлуатацію заповніть сифон водою, щоб димові гази не потрапляли в приміщення.



#### Обережно

Конденсат не можна скидати в жолоби для дощової води.



#### Порада

Для отримання додаткової інформації див.  
Наповнення сифона під час монтажу, стор. 41

## 6.4 Підключення газу



#### Обережно

Перед початком будь-яких робіт на газових патрубках закрийте головний газовий кран. Перед монтажем переконайтеся, що газовий лічильник має достатню продуктивність. Також слід враховувати споживання газу всіма приладами в будинку. Якщо лічильник газу не має достатньої продуктивності, повідомте про це свого енергопостачальника.

- Зніміть захисну заглушку з газового підключення котла.
- Підключіть газопровід до вхідного штуцера газу.
- Безпосередньо під котлом встановіть на ей патрубок газовий запірний кран.



#### Обережно

Обережно затягуйте газові з'єднання котла (максимальний момент затягування 30 Н·м).



#### Важливо

Підключіть газовий патрубок відповідно до чинних норм. Слідкуйте за тим, щоб у газопровід не потрапляв пил, вода тощо. Якщо це сталося, продуйте газопровід, енергійно струснувши його. Для запобігання засмічення газової арматури на газових трубах рекомендується встановити спеціальний фільтр.

## 6.5 Підключення патрубків подачі повітря/видалення димових газів

### 6.5.1 Класифікація

Рис. 20 Приклади монтажу

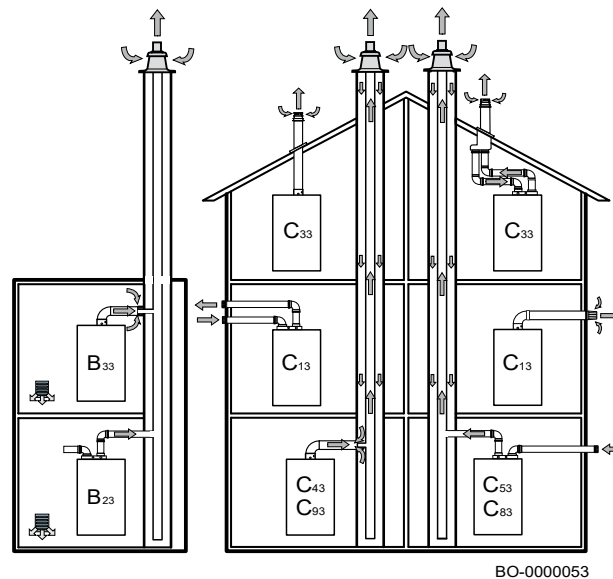

BO-000053

V <sub>23</sub>	Підключення пристрою до димоходу для виведення диму за межі приміщення, в якому він встановлений. Повітря для горіння забирається безпосередньо з приміщення.
V <sub>23P</sub>	Конфігурація V <sub>23</sub> призначена для підключення до системи відведення димових газів з надлишковим тиском.
B <sub>33</sub>	Підключення пристрою до систем колективного димоходу. У цій системі є єдиний димохід з природною тягою. Патрубок димоходу котла розташований всередині патрубку забору повітря для горіння, яке забирається зсередини приміщення. Повітря для горіння проходить через отвори на поверхні коаксимальної труби пристрою.
C <sub>13</sub>	Пристрій підключається трубами до горизонтального димоходу, через який в палиник подається повітря для горіння, а димові гази виводяться назовні. Патрубки можуть бути коаксимальними, або вони повинні бути розташованими досить близько, щоб піддаватися порівнянним вітровим умовам. Наконечники розділених димоходів повинні бути в межах 50 см квадрата. Докладні інструкції додаються до окремих аксесуарів.
C <sub>33</sub>	Пристрій підключається трубами до вертикального димоходу, через який в палиник подається повітря для горіння, а димові гази виводяться назовні. Патрубки можуть бути коаксимальними, або вони повинні бути розташованими досить близько, щоб піддаватися порівнянним вітровим умовам. Наконечники розділених димоходів повинні бути в межах 50 см квадрата. Докладні інструкції додаються до окремих аксесуарів.
C <sub>43</sub>	Пристрій підключається до димохідної системи з єдиним димоходом, який використовується кількома пристроями, за допомогою двох патрубків, що входять до комплекту постачання. Димохідна система складається з двох каналів, з'єднаних з димохідним наконечником, через який в палиник подається повітря для горіння, а димові гази виводяться назовні через коаксимальні патрубки або патрубки, які розташовані досить близько, щоб піддаватися порівнянним вітровим умовам.
C <sub>53</sub>	Пристрій підключається окремими патрубками з двома різними виходами для забору повітря для горіння та видалення димових газів. Ці патрубки можуть закінчуватися в зонах різного тиску, але не можуть бути на різних стінах будівлі.
C <sub>63</sub>	Підключення пристрою до затвердженої системи видалення димових газів. Система подачі повітря для горіння та система видалення димових газів продаються окремо. Максимальний перепад тиску в димоході не повинен перевищувати 100 Па. Патрубки повинні бути сертифіковані для застосування та для температур вище 100 °С. Використовуваний наконечник димоходу повинен бути сертифікований відповідно до EN 1856-1.
C <sub>83</sub>	Підключення пристрою за допомогою димохідного патрубка до системи із загальним або окремим димоходом. Ця система складається з єдиного каналу з природною тягою. Другий патрубок з'єднує пристрій із наконечником, через який надходить повітря для горіння ззовні будівлі.
C <sub>93</sub>	Пристрій під'єднується патрубком до вертикального димоходу та через трубу для забору повітря для горіння до наявного димоходу. Повітря для горіння подається до палиника через вхідний отвір, а димові гази одночасно виводяться назовні. Патрубки можуть бути коаксимальними, або вони повинні бути розташованими досить близько, щоб піддаватися порівнянним вітровим умовам.

#### **i** Важливо

- Перед встановленням димоходу необхідно очистити димохід.
- Щоб уникнути передачі шуму в квартири під час роботи котла, димохідні труби не повинні бути замуровані цеглою. Замість цього слід використовувати рукав.

### 6.5.2 Кріплення димохідних патрубків до стіни

Для забезпечення більшої безпеки експлуатації патрубки видалення димових газів / подачі повітря повинні бути надійно прикріплені до стіни за допомогою спеціальних кріпильних кронштейнів. Тримачі слід розташувати так, щоб вони знаходилися на відстані 1 метра один від одного відповідно до положення стиків.

Рис. 21 Спосіб кріплення димохідних патрубків до стіни

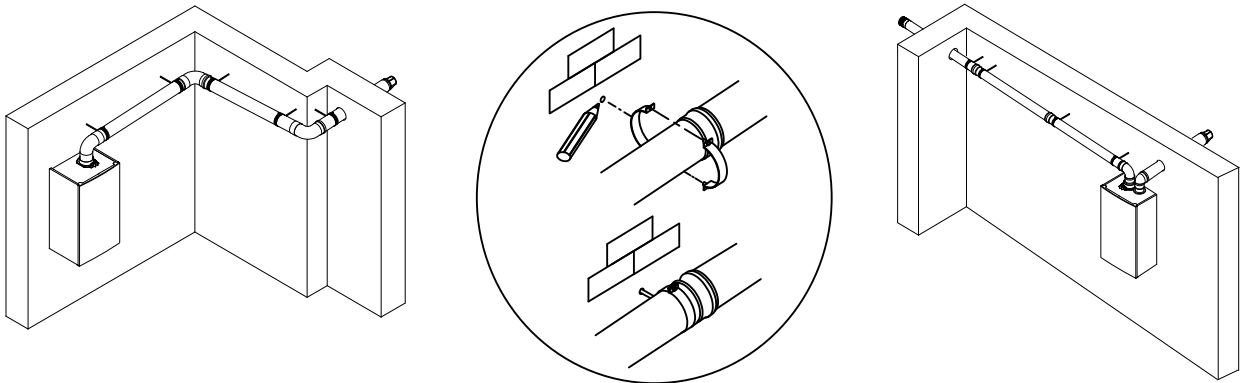

BO-0000031



**Небезпечно**

Якщо патрубки видалення димових газів / подачі повітря встановлені не відповідно до інструкцій (не затягнуті, закріплені не належним чином тощо), це може призвести до небезпечних ситуацій та/або травм.

### 6.5.3 Коаксіальні димоходи

Для коаксіальних димоходів доступні два типи адаптерів (А) і (В). Вертикальний адаптер (А) дозволяє встановлювати вертикальний коаксіальний димохід або коаксіальний димохідний відвід на 90° або 45°, що дозволяє підключити до котла димохідні патрубки, спрямовані в будь-якому напрямку, завдяки можливості повороту на 360°. Адаптер (В) – це коаксіальний відвід під кутом 90°, призначений для використання в установках, де верхній простір між котлом і димоходом, встановленим на стіні, обмежений.

Рис. 22 Адаптер коаксіального димоходу

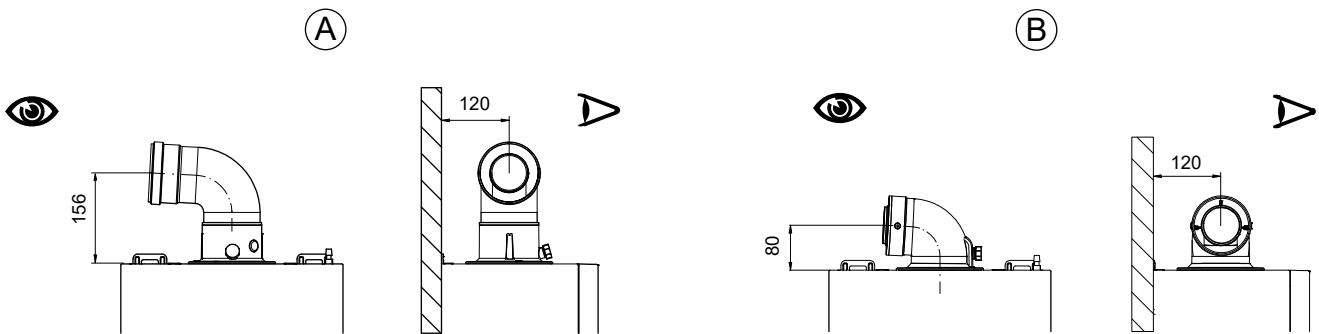

BO-0000231

Відвід під кутом 90° дозволяє підключати котел до димохідних патрубків у спосіб, який відповідає різним вимогам. Його також можна використовувати як додатковий відвід в поєднанні з патрубком або відводом на 45°.

У разі видалення димових газів назвний димохідний патрубок повинен виступати за межі стіни не менше ніж на 18 мм, щоб можна було встановити накладку з ущільнювачем, що запобігає проникненню води.



**Обережно**

Переконайтеся, що адаптер коаксіального димоходу правильно закріплений, повернувши його з положення «0» в положення «1», як показано на рисунку.

Рис. 23 Коаксіальний димохід

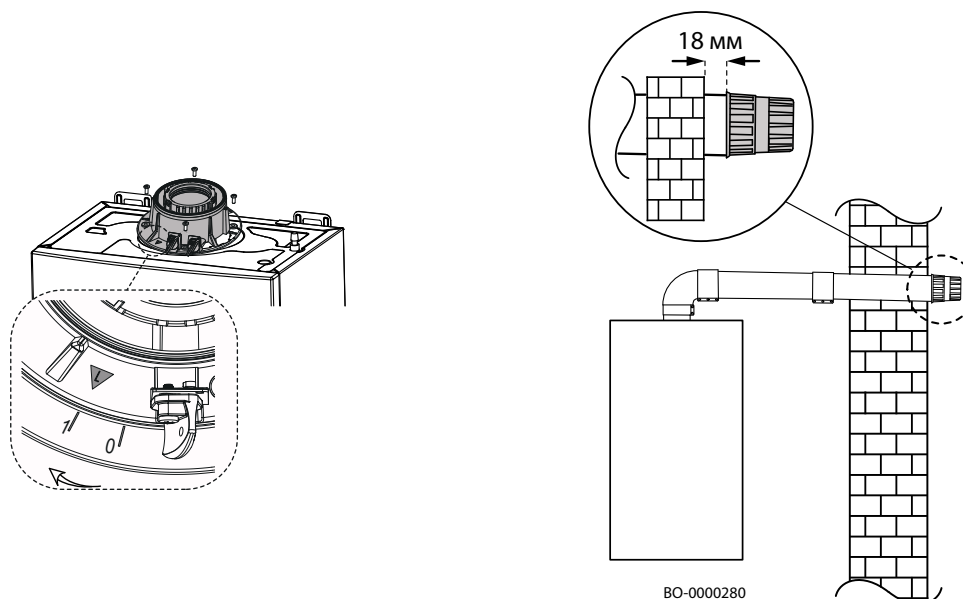

#### 6.5.4 Кріплення гвинтами коаксіальних патрубків

Коаксіальні патрубки необхідно кріпити між собою двома оцинкованими гвинтами  $\text{Ø}4,2$  мм і максимальною довжиною 16 мм.

**i** **Важливо**

Якщо ви купуєте вироби не від виробника, рекомендуємо купувати гвинти аналогічної довжини та розміру.

**i** **Важливо**

Перш ніж закручувати гвинти, переконайтеся, що патрубок вставлено в ущільнювач іншого патрубка щонайменше на 4,5 см.



**Попередження**

Патрубок димоходу повинен мати ухил у бік котла не менше 5 см на метр.

Рис. 24 Кріплення коаксіальних патрубків

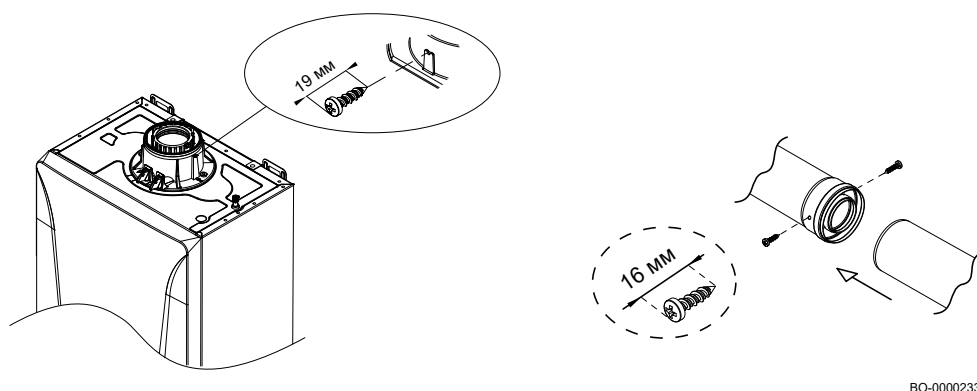

### 6.5.5 Приклади монтажу з використанням коаксіальних димоходів

Рис. 25 Приклади монтажу з використанням коаксіальних димоходів

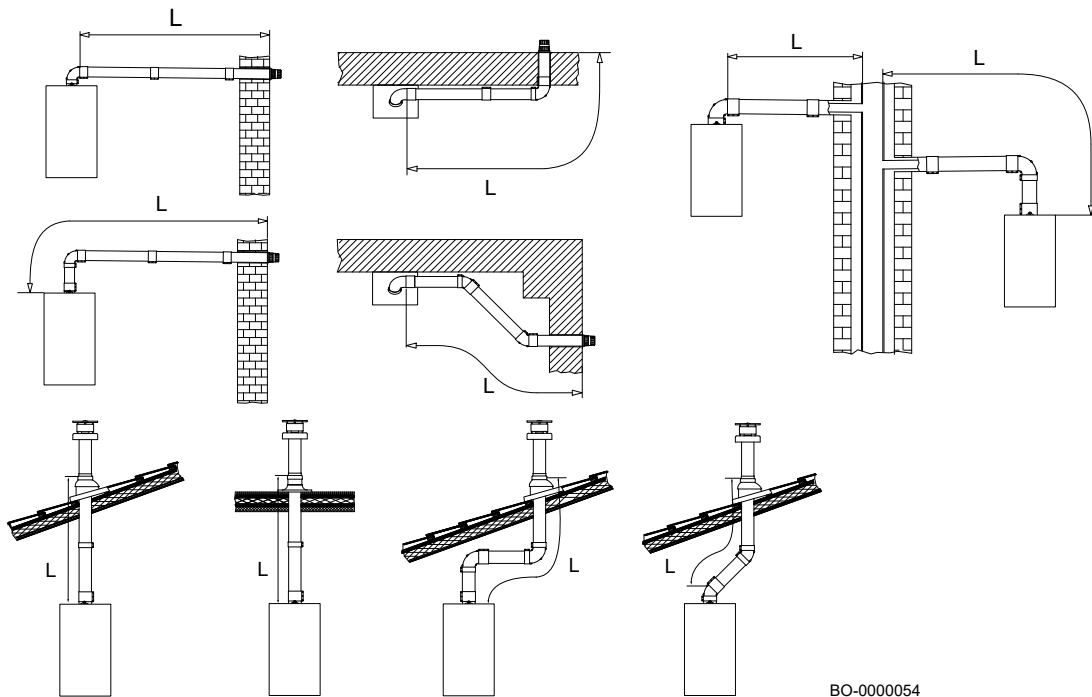

### 6.5.6 Роздільні (паралельні) димоходи

Рис. 26 Роздільні патрубки подачі повітря/видалення димових газів

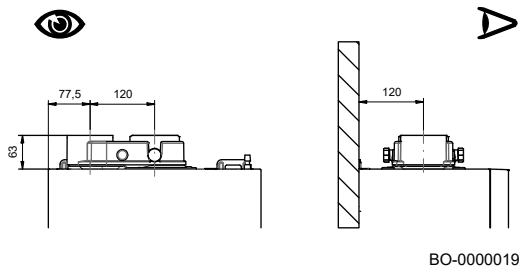

Для деяких систем можливе використання єдиного адаптера для роздільних димоходів. Завдяки можливості повороту на 360° він дозволяє направляти подачу повітря та відведення димових газів у будь-якому напрямку.

Цей тип димоходу дозволяє відводити димові гази назовні будівлі або в окремі димоходи. Вхід повітря для горіння та вихід димових газів можуть бути розташовані в різних місцях. Адаптер для роздільних димоходів монтується безпосередньо на котлі та забезпечує вхід повітря для горіння та вихід димових газів через два окремих патрубки (80 мм).

Відвід під кутом 90° дозволяє підключати котел до патрубків подачі повітря/видалення димових газів таким чином, щоб відповідати різним вимогам. Його також можна використовувати як додатковий відвід в поєднанні з патрубком або відводом на 45°.

У разі видалення димових газів назовні димохідний патрубок повинен виступати за межі стіни не менше ніж на 18 мм, щоб можна було встановити алюмінієву накладку з ущільнювачем, що запобігає проникненню води.



**Обережно**

Переконайтеся, що адаптер для роздільного димоходу правильно закріплений, повернувши його з положення «0» в положення «1», як показано на рисунку.



**Обережно**

Патрубок видалення димових газів повинен мати ухил у бік котла не менше 5 см на метр.

Рис. 27 Монтаж адаптера роздільного дымоходу

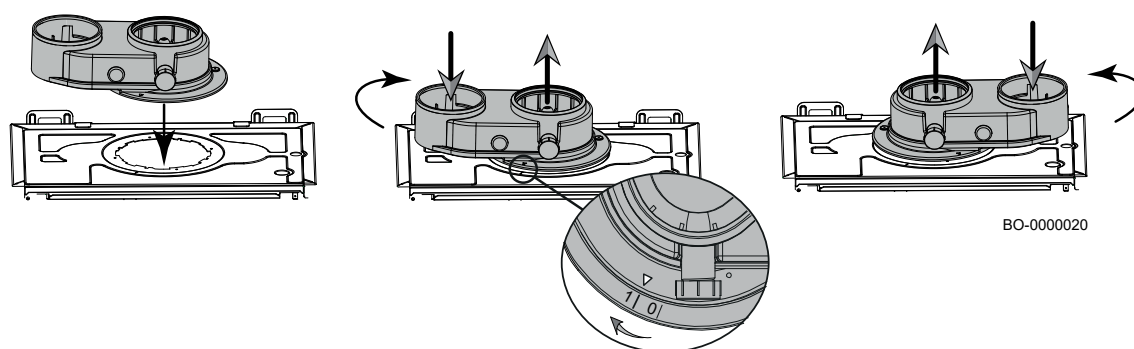

### 6.5.7 Приклади монтажу з використанням роздільних дымоходів

Рис. 28 Приклади монтажу з використанням роздільних дымоходів

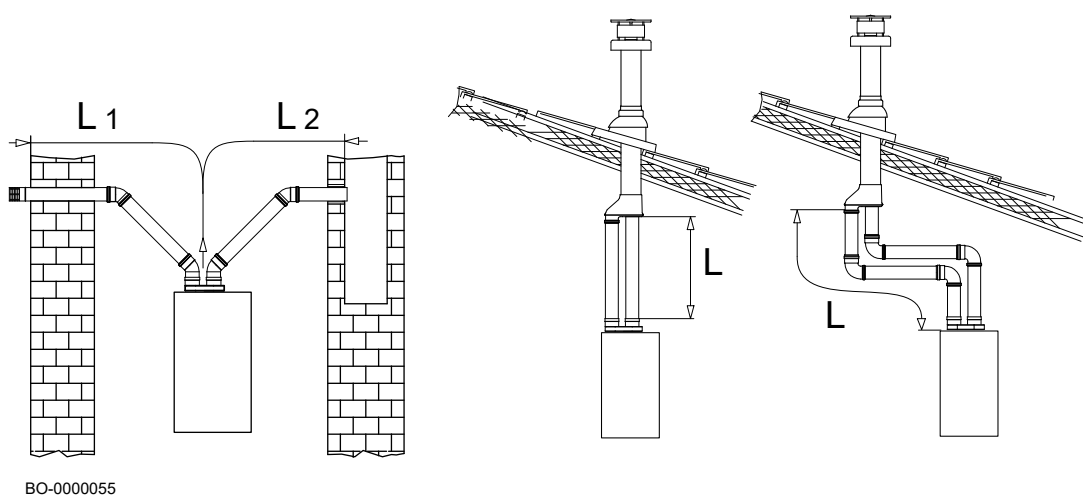



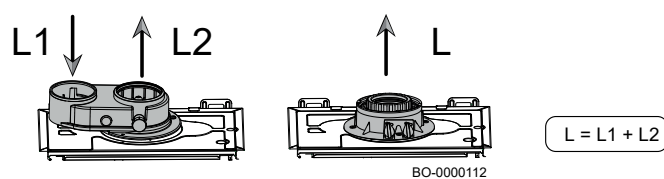

### 6.5.8 Довжини патрубків подачі повітря/видалення димових газів

Рис. 29



- L1: Максимальна довжина патрубків подачі повітря для горіння
- L2: Максимальна довжина патрубків видалення димових газів
- L: Максимальна довжина патрубків подачі повітря/видалення димових газів (L1 + L2 для роздільних дымоходів)

Табл. 23 Максимальна довжина димових труб

Тип адаптера	Ø [мм]	24	24	24	1.24–28	1.24–28	1.24–28
		L [м]	L2 [м]	L1 [м]	L [м]	L2 [м]	L1 [м]
	80/80	80	L - L1	10	80	L - L1	15
	80/50*	40	30	10	40	30	10
	80/60**	40	30	10	40	30	10
	60/100	10	-	-	10	-	-
	80/125	25	-	-	25	-	-

\* жорсткий або гнучкий патрубок видалення димових газів діаметром 50 мм

\*\* жорсткий патрубок видалення димових газів діаметром 60 мм

**Важливо**

Інформація відноситься до патрубків видалення димових газів, які пропонуються до продажу виробником.

**Небезпечно**





У випадку монтажу димоходів типу «В» приміщення, в яких встановлені пристрої, повинні мати необхідні отвори для забору повітря. Їх не можна зменшувати або закривати.

**Важливо**

Для димохідних патрубків 80/125, 80/50 і 80/60 доступні спеціальні адаптери, які продаються як аксесуари.

**6.5.9 Швидкість обертання вентилятора і довжина димоходу**



Табл. 24 Зміна налаштувань швидкості вентилятора в залежності від довжини патрубків видалення димових газів жорстких/гнучких Ø 50 мм (патрубок подачі повітря Ø 80 мм) і жорстких Ø 60 мм для газу G20.

Патрубки видалення димових газів [мм]	L2 [м]	24	24	24	1.24	1.24	1.24
		Pmin			Pmin		
		4,8 кВт	20 кВт	24 кВт	5,8 кВт	24 кВт	28 кВт
		GP008*	GP007*	DP003*	GP008*	GP007*	DP003*
Ø 50 жорсткі/гнучкі	1–5	2650	7000	8200	2700	7850	9100
	6–10	2650	7100	8300	2700	8000	9300
	11–15	2750	7300	8500	2800	8300	9500
	16–20	2750	7400	8600	2850	8400	9600
	21–25	2850	7600	8800	2900	8600	9900
	26–30	2900	7700	8900	2950	8700	10100
Ø 60 жорсткі	1–10	2650	7000	8200	2700	7850	9100
	11–20	2750	7350	8500	2850	8300	9500
	21–30	2900	7600	8800	2950	8600	10 000

\* Налаштування для регулювання швидкості вентилятора



Табл. 25 Зміна налаштувань швидкості вентилятора в залежності від довжини патрубків видалення димових газів жорстких/гнучких Ø 50 мм (патрубок подачі повітря Ø 80 мм) і жорстких Ø 60 мм для газу G20.

Патрубки видалення димових газів [мм]	L2 [м]	28	28	28
		Pmin		
		4,8 кВт	20 кВт	24 кВт
		GP008*	GP007*	DP003*
Ø 50 жорсткі/гнучкі	1-5	2700	7850	9100
	6-10	2700	8000	9300
	11-15	2800	8300	9500
	16-20	2850	8400	9600
	21-25	2900	8600	9900
	26-30	2950	8700	10100
Ø 60 жорсткі	1-10	2700	7850	9100
	11-20	2850	8300	9500
	21-30	2950	8600	10 000

\* Налаштування для регулювання швидкості вентилятора



#### Важливо

Інформація відноситься до патрубків видалення димових газів, які пропонуються до продажу виробником.

### 6.5.10 Еквівалентне додаткове падіння тиску

Табл. 26 Зменшення максимальної довжини димоходу (L) при використанні відводів

Кут відводу				
	Відвід Ø 60/100 мм	Відвід Ø 80 мм	Відвід для патрубка видалення димових газів Ø 60 мм жорсткого і Ø 50 мм гнучкого	Відвід для патрубка видалення димових газів Ø 50 мм жорсткого
-	[м]	[м]	[м]	[м]
90°	1	0,5	2	3
45°	0,5	0,25	-	-



#### Важливо

Інформація відноситься до патрубків видалення димових газів, які пропонуються до продажу виробником.

## 6.6 Електричні підключення

Електрична безпека пристроїв забезпечується лише тоді, коли вони належним чином підключені до ефективної системи заземлення відповідно до чинних нормативів безпеки для установок.

Котел повинен бути підключений до однофазної електричної мережі 230 В із заземленням.



#### Обережно

Це підключення має здійснюватися за допомогою 2-полюсного вимикача з відстанню між контактами не менше 3 мм.

Необхідно використовувати гармонізований кабель «HAR H05 VV-F» 3x0,75 мм<sup>2</sup> з максимальним діаметром 8 мм.



#### Попередження

Переконайтеся, що загальна номінальна споживана потужність аксесуарів, підключених до пристрою, менше 1 А. Якщо вона вища, необхідно встановити реле між аксесуарами та електронною платою.

### 6.6.1 Отримання доступу до електронної плати котла

Щоб отримати доступ до компонентів котла, відкрутіть два гвинти (1), розташовані під передньою панеллю, а потім зніміть передню панель (2). Щоб отримати доступ до електронної плати, відкиньте панель управління вниз (3), потім відкрийте кришку (4), відпустивши чотири фіксатори (не застосовуйте надмірну силу, оскільки це може зламати пластикові фіксатори).

Рис. 30 Отримання доступу до електронної плати котла

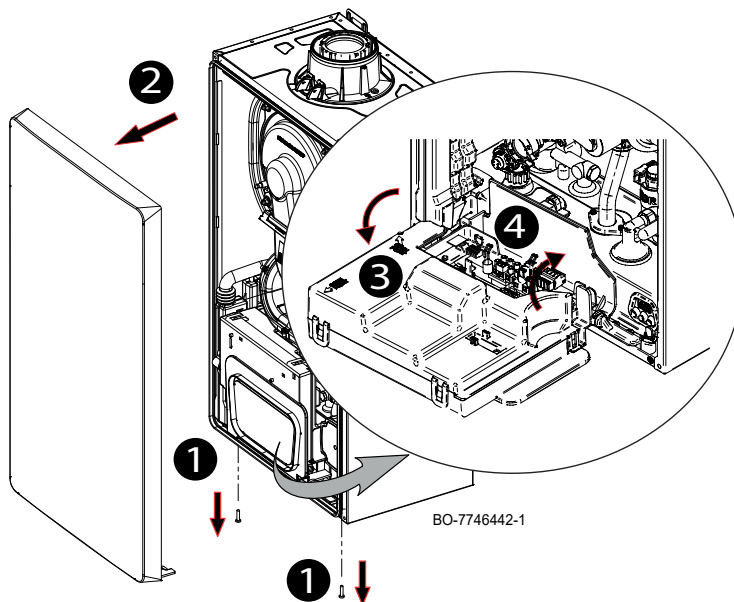

### 6.6.2 Отримання доступу до електричних з'єднань

Щоб підключити один або кілька проводів до електропроводки котла, виконайте такі дії:

- відкрутіть гвинт (1) багатодротового кабельного вводу (A), який знаходиться внизу котла праворуч (гвинт служить кріпленням кабельного вводу);
- визначте необхідний діаметр кабельного вводу, потім відріжте відповідну заглушку (2), як показано на рисунку, і проведіть кабель крізь отвір;
- підключіть кабель, а потім закріпіть кабельний ввід, затягнувши гвинт (1).

Шнур живлення під'єднується до клемної колодки, як показано на малюнку нижче.

L: 230 В (коричневий дріт)

N: Нейтраль (синій дріт)

⊕: Заземлення (жовто-зелений дріт)

Рис. 31 Підключення додаткових проводів

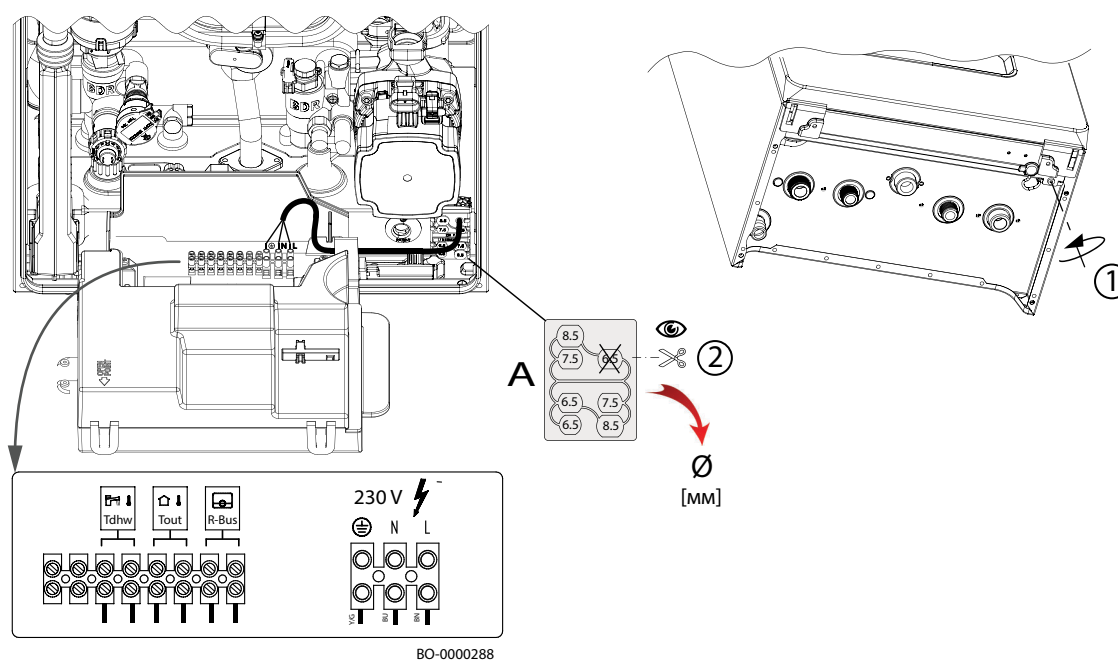
**Порада**

Для отримання додаткової інформації див.  
Налаштування кривої опалення, стор. 54

**6.6.3 Підключення кімнатного термостата**

Рис. 32 Підключення кімнатного термостата (OT) або (R-Bus)

Перед підключенням кімнатного термостата (RT), пристрою OpenTherm (OT) або (R-Bus) до клем 7-8 клемної колодки M2 зніміть перемичку, як показано на рисунку поруч.

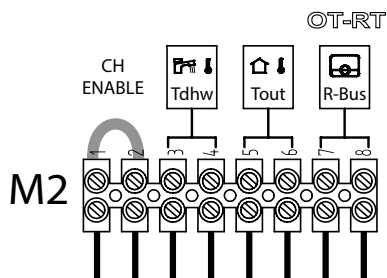
**Важливо**

Кімнатний термостат має бути під низькою напругою.

### 6.6.4 Підключення зовнішнього датчика температури

Рис. 33 Підключення зовнішнього датчика

Підключіть зовнішній датчик температури до клеми **5-6 (Tout / OS)** на клемній колодці **M2**, як показано на рисунку поруч.

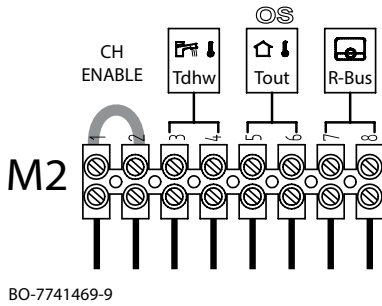

**Важливо**

Встановіть тип використовуваного зовнішнього датчика, встановивши параметр **AP056** (див. *Список параметрів, стор. 50*).



**Порада**

Для отримання додаткової інформації див. *Встановлення зовнішнього датчика (аксесуари доступні за запитом), стор. 27*

### 6.6.5 Підключення датчика температури накопичувального бака ГВП

Рис. 34 Підключення датчика накопичувального бака ГВП

Під'єднайте датчик температури накопичувального бака ГВП до клеми **3-4 (Tdhw / TS)** на клемній колодці **M2**, як показано на рисунку поруч.

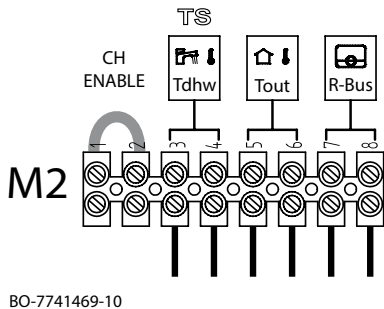

### 6.6.6 Сервісні підключення (SERVICE)

Підключіть інтерфейс бездротової мережі до клеми **X10** на електронній платі котла, як показано в розділі *Електрична схема, стор. 15*.

### 6.7 Заповнення системи опалення

Рис. 35 Відображення тиску в системі в режимі очікування

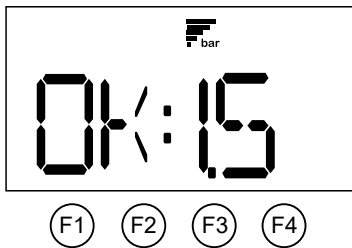

**Обережно**

Рекомендується бути особливо обережним при заповненні системи центрального опалення. Перш за все, відкрийте всі термостатичні вентилі в системі та переконайтеся, що вода тече повільно (до досягнення робочого тиску), щоб запобігти утворенню бульбашок повітря в первинному контурі. Нарешті, з усіх нагрівальних елементів в установці повинно бути видалене повітря. Компанія Vaخі не несе жодної відповідальності за пошкодження, спричинені наявністю бульбашок повітря всередині теплообмінника через неналежне або неточне дотримання наведених вище інструкцій.

Рис. 36 Заповнення системи опалення

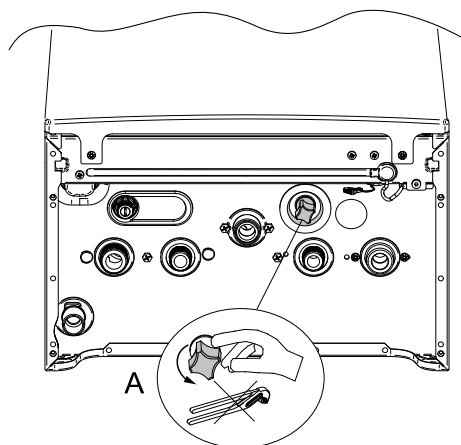

BO-000028

Перед заповненням системи центрального опалення ретельно промийте її.

Світло-блакитна ручка вентиля заповнення знаходиться під котлом. Щоб заповнити систему опалення, виконайте такі дії:

1. Щоб систему опалення, повільно поверніть ручку **(A)** проти годинникової стрілки (ліворуч). Повертайте ручку вручну - не використовуйте жодних інструментів.
2. Заповнюйте систему опалення, поки тиск не стане між 1,0 і 1,5 бар.
3. Закрийте вентиль і переконайтеся, що немає витоків.
4. Для видалення повітря з системи активуйте функцію, описану в розділі *Функція видалення повітря*, стор. 47.

## 6.8 Наповнення сифона під час монтажу

Рис. 37 Спосіб наповнення сифона перед установкою адаптера димоходу

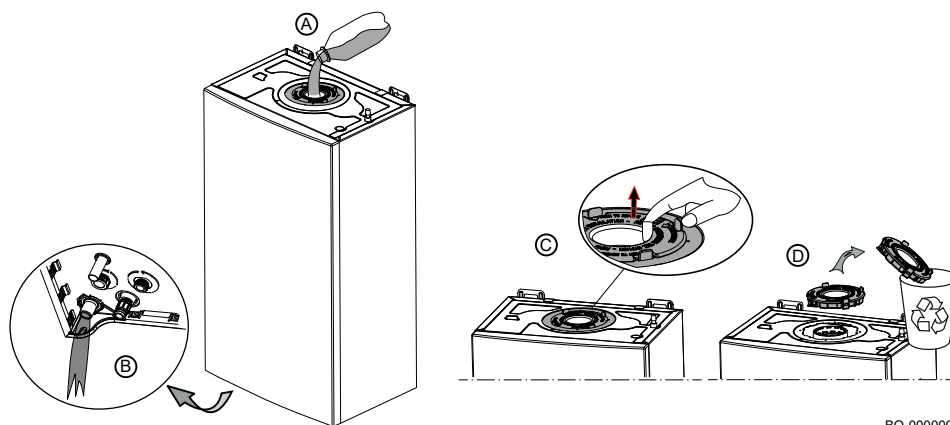

BO-0000001

В отворі для кріплення димоходу у верхній частині котла встановлено пластиковий диск для блокування теплообмінника котла під час транспортування. Перш ніж зняти диск, наповніть сифон, наливаючи воду в отвір **(A)**, доки вона не потече з випускного отвору сифона **(B)**, як показано на рисунку. Після завершення наповнення розблокуйте чотири засувки **(C)**, зніміть пластиковий диск **(D)**, а потім встановіть адаптер димоходу.

Рис. 38 Спосіб наповнення сифона при вже встановленому адаптері димоходу

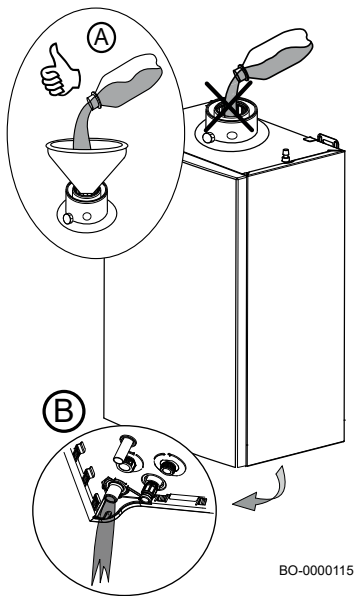

Наповніть сифон, наливаючи воду в отвір **(А)**, доки вона не потече з випускного отвору сифона **(В)**, як показано на рисунку.



**Обережно**

Ми рекомендуємо вам звернути особливу увагу на наповнення сифона, як показано на рисунку **(А)**. Будь-яка вода, яка може потрапити в повітрязабірник може пошкодити пристрій.



**Обережно**

Цей спосіб наповнення сифона можна використовувати тільки під час монтажу пристрою. Як наповнити сифон під час технічного обслуговування описано в розділі *Чищення сифона*, стор. 61 глави *Технічне обслуговування*, стор. 59.



**Порада**

Для отримання додаткової інформації див. *Під'єднання патрубку відведення конденсату до сифона конденсатозбірника*, стор. 30

**6.9 Спорожнення установки**

Рис. 39 Спорожнення установки

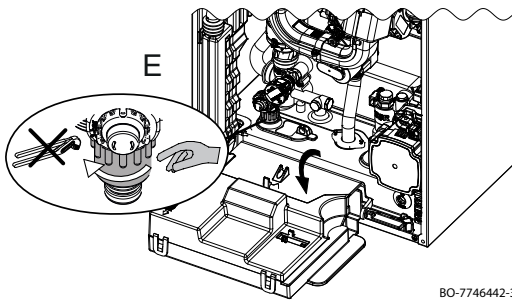

Зливний кран розташований всередині котла (внизу зліва). Щоб отримати доступ до крана та злити воду з установки, виконайте такі дії:

1. Зніміть передню панель котла та відкиньте панель управління вниз, як показано на рисунку.
2. Повільно відкрийте кран **(Е)** проти годинникової стрілки, щоб спорожнити котел і систему. Не слід використовувати інструменти.
3. Закрийте кран, повертаючи його за годинниковою стрілкою, не застосовуючи надмірної сили.

**6.10 Промивання системи опалення**

**Встановлення котла на нову систему опалення:**

Щоб очистити систему опалення, виконайте такі дії:

- Промийте систему опалення.
- Очистіть систему засобами, рекомендованими ВАНІ, для видалення залишків міді, волокон і флюсу.
- Ретельно промийте систему опалення, доки вода не стане чистою та не міститиме забруднень.

**Встановлення котла на існуючу систему опалення:**

- Видаліть шлам з системи опалення.
- Промийте систему опалення.
- Очистіть систему засобами, рекомендованими ВАНІ, для видалення залишків міді, волокон і флюсу.
- Ретельно промийте установку, доки вода не стане чистою та не міститиме забруднень.

## 7 Введення в експлуатацію

### 7.1 Загальні положення

Котел вводиться в експлуатацію при першому запуску, після тривалої перерви в експлуатації (більше 28 днів) і будь-яких випадків, що вимагають повного перевстановлення котла. Введення котла в експлуатацію дозволяє користувачеві перевірити різні налаштування та виконати перевірки, необхідні для абсолютно безпечного запуску котла.

### 7.2 Контрольний список перед введенням в експлуатацію

Перед введенням котла в експлуатацію виконайте наступні перевірки:

1. Перевірте, що газ, який подається, відповідає даним на ідентифікаційній табличці котла.



#### Небезпечно

Не можна вводити котел в експлуатацію, якщо тип газу, який подається, не відповідає типу газу, дозволеному для даного котла.

2. Перевірте підключення заземлення.
3. Перевірте газову систему від газового клапана до пальника.
4. Перевірте гідравлічний контур від під'єднань котла до контура центрального опалення.
5. Перевірте тиск води в системі центрального опалення, воно повинно знаходитися в діапазоні від 1,0 до 1,5 бар.
6. Перевірте підключення електричного живлення до різних компонентів котла.
7. Перевірте електричні підключення термостата та інших зовнішніх компонентів.
8. Перевірте вентиляцію в приміщенні, де встановлена система опалення.
9. Перевірте підключення системи видалення димових газів.

### 7.3 Процедура введення в експлуатацію

Щоб запустити котел, виконайте такі дії:

- Відкрийте головний газовий кран.
- Відкрити газовий кран на котлі.
- Відкрийте передню панель, як описано в розділі *Отримання доступу до електронної плати котла, стор. 38*.
- Перевірте тиск подачі газу на вимірювальному ніпелі на газовому клапані.
- Перевірте герметичність газових з'єднань у котлі перед газовим клапаном.
- Перевірте герметичність газової труби, включаючи газові крани. Випробувальний тиск не повинен перевищувати 60 мбар (6 кПа).
- Видаліть повітря з трубки подачі газу, відкрутивши вимірювальний ніпель на газовому клапані.
- Після того, як з газового патрубка буде видалене повітря, закрийте ніпель.
- Перевірте, чи сифон наповнений водою.
- Перевірте герметичність гідравлічних з'єднань.
- Перевірте герметичність/стан димохідних патрубків.
- Перевірте напругу живлення котла.



#### Важливо

Інструкції щодо ввімкнення котла див. у розділі *Перший пуск, стор. 47*.

### 7.4 Налаштування газу

Такі дії, як перший пуск пристрою та, якщо необхідно, зміна типу газу, повинні виконуватися лише техніками сервісної служби з авторизованої сервісної мережі VaXi.

## 7.4.1 Налаштування газового клапана



### Обережно

Під час регулювання газового клапана, завжди виймайте шестигранний ключ, поки значення  $CO_2 / O_2$  стабілізується.

Рис. 40 Спорожнення установки

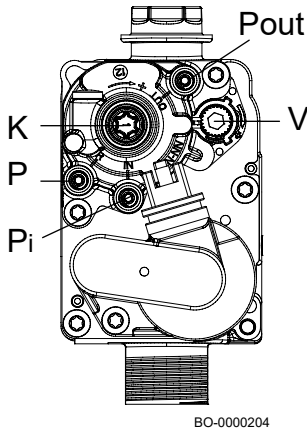

- P** Ніпель вимірювання тиску OFFSET (відхилення мінімуму)
- Pi** Ніпель вимірювання вхідного тиску газу
- Pout** Ніпель вимірювання тиску газу пальника
- V** Регулювальний гвинт витрати газу
- K** Регулювальний гвинт OFFSET (відхилення мінімуму)

Щоб відкалібрувати газовий клапан, виконайте наведені нижче дії.

#### • Налаштування МАКСИМАЛЬНОГО теплового навантаження

Переконайтеся, що значення  $CO_2 / O_2$  виміряне у димоході під час роботи з максимальним тепловим навантаженням відповідає таблиці розділу *Сервісні налаштування, стор. 46*. Якщо ні, відрегулюйте регулювальний гвинт (**V**) на газовому клапані.

- Поверніть гвинт за годинниковою стрілкою, щоб збільшити вміст  $CO_2$  і / або зменшити значення  $O_2$ .
- Поверніть гвинт проти годинникової стрілки, щоб зменшити вміст  $CO_2$  і / або збільшити значення  $O_2$ .

#### • Налаштування МІНМАЛЬНОГО теплового навантаження

Переконайтеся, що значення  $CO_2 / O_2$  виміряне у димоході під час роботи з максимальним тепловим навантаженням відповідає таблиці розділу *Сервісні налаштування, стор. 46*. Якщо ні, відрегулюйте регулювальний гвинт (**K**) на газовому клапані.

- Поверніть гвинт за годинниковою стрілкою, щоб збільшити вміст  $CO_2$  і / або зменшити значення  $O_2$ .
- Поверніть гвинт проти годинникової стрілки, щоб зменшити вміст  $CO_2$  і / або збільшити значення  $O_2$ .

## 7.4.2 Параметри горіння

Рис. 41 Тип адаптера димоходу – точка вимірювання димових газів

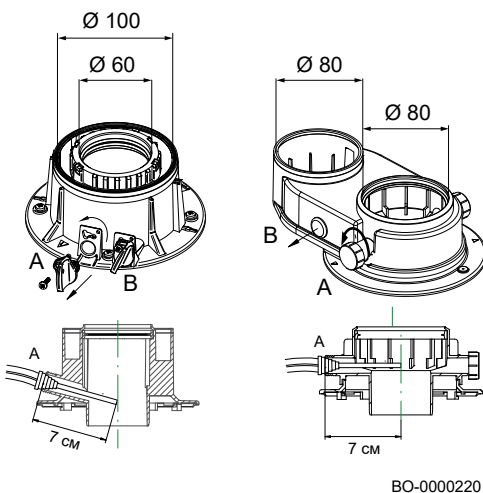

Котел оснащений двома спеціальними точками для вимірювання ефективності згоряння та чистоти димових газів під час роботи. Одна точка приєднується до контура відведення димових газів (**A**) і використовується для визначення чистоти димових газів і ефективності згоряння. Інша приєднується до контура подачі повітря для горіння (**B**) і дозволяє перевірити рециркуляцію димових газів. Наступні параметри можна виміряти з точки, підключеної до контура димових газів:

- температура димових газів;
- концентрація кисню  $O_2$  або, альтернативно, вуглекислого газу  $CO_2$ ;
- концентрація оксиду вуглецю  $CO$ .

Температуру повітря для горіння необхідно вимірювати за допомогою точки, приєднаної до контура подачі повітря (**B**), вставивши вимірювальний зонд приблизно на 7 см. Виміряйте вміст  $CO_2 / O_2$  і температуру димових газів у визначеній точці вимірювання. Для цього виконайте такі дії:

- Відкрутіть пробку вимірювальної точки димових газів (адаптер димоходу).
- Виміряйте вміст  $CO_2 / O_2$  у димових газах за допомогою вимірювальних приладів. Порівняйте його з контрольним значенням.



### Обережно

Для проведення аналізу димових газів необхідно забезпечити достатній теплообмін в системі опалення або виробництво ГВП (шляхом відкриття одного або кількох вентилів гарячої води), що запобігатиме вимкненню котла через перегрів. Для правильної роботи котла вміст  $CO_2 (O_2)$  у димових газах має бути в межах допусків, наведених у таблицю нижче.



Рис. 42 Приклади перевірки процесу горіння

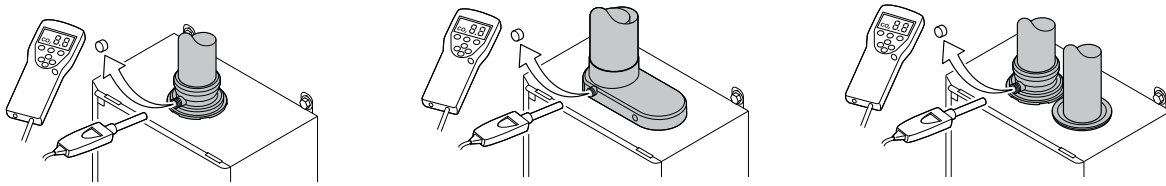

BO-0000246

Рис. 43 Мінімальна потужність

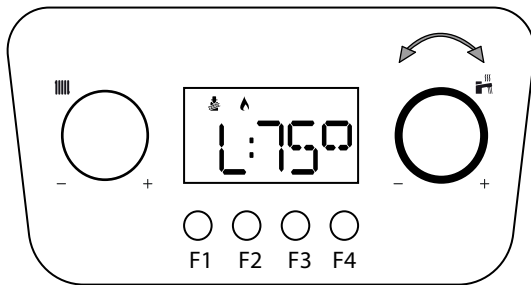

BO-0000230-1

Рис. 44 Максимальна потужність в режимі опалення

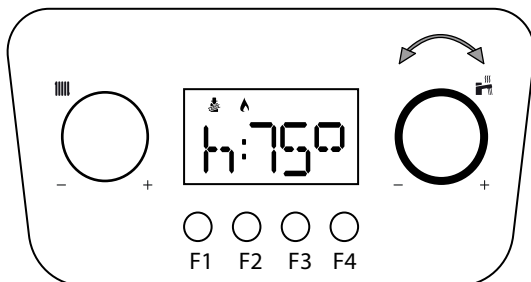

BO-0000230-2

Рис. 45 Максимальна потужність в режимі ГВП

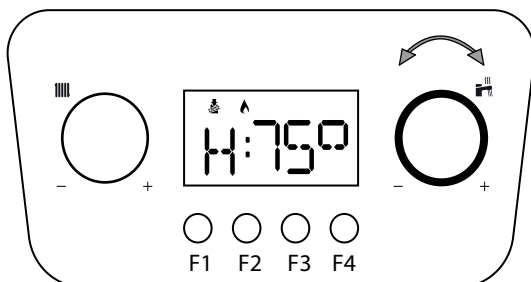

BO-0000230-3

### ■ Активація функції «Сажотрус»

1. Натисніть та утримуйте дві кнопки **F1 + F2**, доки функція не запуситься.

Коли на дисплеї з'являється літера **L** (за якою йде температура подачі), це означає, що котел працює на мінімальній потужності.

2. Поверніть ручку  на одну позицію праворуч.

Коли на дисплеї відображається літера **h** (за якою йде температура подачі), це означає, що котел працює на максимальній потужності в РЕЖИМІ ОПАЛЕННЯ.

3. Поверніть ручку ще на одну позицію праворуч. Коли на дисплеї з'являється літера **H** (за якою йде температура подачі), це означає, що котел працює на максимальній потужності в РЕЖИМІ ГВП.

### Важливо

Ця функція виконується в режимі опалення. Коли функція активна, у системах з НИЗЬКОЮ ТЕМПЕРАТУРОЮ (наприклад, підлогове опалення) температура подачі обмежується заданим значенням **CP000** (максимальна температура подачі).

Щоб увімкнути режим ГВП, встановіть параметр **GP082=1**. Після завершення поверніться до налаштування **GP082=0**.

⇒ Щоб вийти з функції, натисніть кнопку **F1**.

### Обережно

Пам'ятайте про повернення до значення параметра **GP082=0**, коли функція «Сажотрус» більше не використовується.

### 7.4.3 Сервісні налаштування

Табл. 27 Оберти вентилятора на хвилину [об/хв]

Тип газу	НАЛАШТУВАННЯ - кількість обертів (об/хв)											
	1.24				24				28			
	DP003*	GP007*	GP008*	GP009	DP003*	GP007*	GP008*	GP009	DP003*	GP007*	GP008*	GP009
28 кВт	24 кВт	5,8 кВт	Розпал	24 кВт	20 кВт	4,8 кВт	Розпал	28 кВт	24 кВт	5,8 кВт	Розпал	
G20	9100	7850	2700	4300	8200	7000	2650	4300	9100	7850	2700	4300
G30	8750	7600	2700	4300	8100	6900	2650	4300	8750	7600	2700	4300
G31	8750	7600	2700	4300	8100	6900	2650	4300	8750	7600	2700	4300

\* Налаштування для зміни кількості обертів вентилятора (об/хв).

Табл. 28 Значення CO - CO<sub>2</sub> - O<sub>2</sub> із ЗАКРИТОЮ передньою панеллю

Тип газу	ПЕРЕДНЯ ПАНЕЛЬ ЗАКРИТА				
	Номінальний CO <sub>2</sub> %		Максимальний CO	Номінальний O <sub>2</sub> %*	
	Макс. Pn	Pmin	ppm	Макс. Pn	Pmin
G20	9,0% (8,8 ÷ 9,4)	8,5% (8,1 ÷ 8,6)	< 250	4,8% (5,2 ÷ 4,1)	5,7% (6,5 ÷ 5,6)
G30	10,4% (10,2 ÷ 10,7)	9,8% (9,2 ÷ 9,8)	< 350	5,4% (5,7 ÷ 5,0)	6,3% (7,2 ÷ 6,3)
G31	10,3% (10,2 ÷ 10,7)	9,7% (9,2 ÷ 9,8)	< 350	5,2% (5,4 ÷ 4,6)	6,1% (6,9 ÷ 6,0)

\* У разі використання сумішей, які містять до 20% водню (H<sub>2</sub>), для калібрування газового клапана слід використовувати лише значення для O<sub>2</sub>%.

#### **i** Важливо

Цей пристрій відноситься до котлів, які можуть працювати з газом, що містить до 20% водню (H<sub>2</sub>). Через коливання відсоткового вмісту H<sub>2</sub> відсотковий вміст O<sub>2</sub> може змінюватися з часом. (Наприклад: 20% H<sub>2</sub> у газі може призвести до збільшення O<sub>2</sub> у димових газах на 1,5%). Газовий клапан може знадобитися більш ретельно відрегулювати. Регулювання має бути виконано зі стандартними значеннями O<sub>2</sub> для використовуваного газу.

### 7.5 Остаточні рекомендації

Рис. 46 Приклад готової самоклеючої етикетки

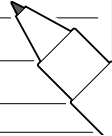
<b>Adjusted for / Réglée pour /</b> Ingesteld op / Eingestellt auf / Regolato per / Ajustado para / Ρυθμιζόμενο για / Nastawiony na / настроен для / Reglat pentru / настроен за / ayarlanmıştir / Nastavljen za / beállitva/ Nastaveno pro / Asetettu kaasulle / Justert for/ indstillet til/ ل تطبخ :	<b>Parameters / Paramètres /</b> Parameter / Parametri / Parámetros / Παράμετροι / Parametry / Параметри / Parametrii / Параметри / Parametreler / Paraméterek / Parametrit / Parametere / Parametre / تامل عمل :
<input checked="" type="checkbox"/> Gas <b>G20</b> _____ 20 mbar	<b>DP0xx - xxxx</b> <b>GP0xx - xxxx</b> <b>GP0xx - xxxx</b>
<input checked="" type="checkbox"/> C <sub>(10)3(x)</sub> <input type="checkbox"/> C <sub>(12)3(x)</sub> <input type="checkbox"/> _____	 

BO-0000273

1. Зніміть вимірювальний прилад.
2. Встановіть заглушку на точку вимірювання димових газів.
3. Загерметизуйте вузол газового клапана
4. Закрийте передню панель.
5. Нагрійте установку приблизно до 70 °C.
6. Вимкніть котел.
7. Приблизно через 10 хвилин видаліть повітря з установки.
8. Увімкніть котел.
9. Перевірте патрубки видалення димових газів та подачі повітря на герметичність.
10. Перевірте тиск води в контурі центрального опалення. Якщо необхідно, відновіть тиск (рекомендований гідравлічний тиск становить від 1,0 до 1,5 бар).
11. При встановленні димоходів типу C<sub>15(3)</sub> дивіться табличку з даними збоку. Занотуйте оберти вентилятора для змінених налаштувань і категорію газу, вказану на табличці.
  - Тип газу, якщо прилад адаптований до іншого газу;
  - Тиск подачі газу;
  - У разі застосувань димоходів із надлишковим тиском, тип димохідного наконечника;
  - Параметри були модифіковані для змін, описаних вище;
  - Усі параметри швидкості вентилятора були змінені для інших цілей.
12. Проінформуйте користувача про те, як управляти котлом і пультом управління (та / або пультом дистанційного управління, якщо входить в комплект поставки).
13. Передайте всі інструкції з експлуатації користувачеві.



## 8 Операції

### 8.1 Використання панелі управління

#### 8.1.1 Навігація по меню

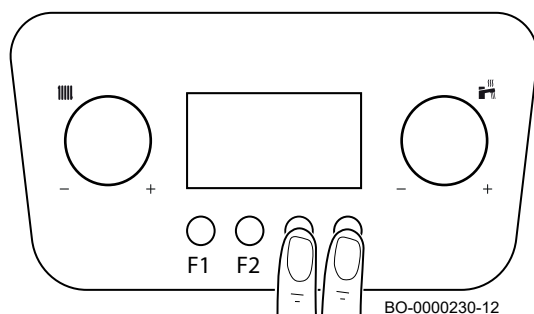
Рис. 47 Вхід в меню



1. Натисніть будь-яку кнопку, щоб активувати панель управління.
2. Щоб увійти в меню, натисніть одночасно дві кнопки **F3 - F4**.
3. Поверніть ручку , щоб вибрати меню або прокрутити параметри та натисніть **F4** для підтвердження.
4. Поверніть ручку , щоб прокрутити список параметрів, і натисніть **F4** для підтвердження.
5. Поверніть ручку , щоб змінити параметр, і натисніть **F4** для підтвердження.
6. Натисніть кнопку **F1**, щоб повернутися до головного екрана.



#### Важливо

Якщо протягом двох хвилин не натискати жодної кнопки, дисплей повертається до головного екрана. У цьому випадку повторіть описану вище процедуру.

#### 8.1.2 Запуск функції автоматичного визначення

Після видалення або заміни додаткової електронної плати (аксесуар) запустіть функцію автоматичного визначення.

1. Виберіть меню **Спеціаліст/Монтажник** та введіть пароль.
2. Повертайте ручку , доки не з'явиться **AD**.
3. Натисніть кнопку **F4** для підтвердження.
4. Натисніть кнопку **F4** ще раз, щоб активувати функцію.

Через деякий час відобразиться головний екран і автоматичне визначення буде завершено.

#### 8.1.3 Функція видалення повітря

Ця функція використовується для видалення повітря з системи центрального опалення. Після установки котла ця функція автоматично включається при першому запуску котла. Щоб запустити функцію вручну:

1. Виберіть меню **Спеціаліст/Монтажник** та введіть пароль.
2. Повертайте ручку , доки не з'явиться **DEAIR**.
3. Натискайте кнопку **F4** доки на екрані не відобразиться **-AIR-**.
4. Натисніть кнопку **F4** ще раз, щоб активувати функцію.

## 8.2 Перший пуск

### 8.2.1 Процедура першого пуску

Коли котел підключається до електричного живлення, на дисплеї відображається наступна інформація:

1. Відображається повідомлення **«INIT»**, яке вказує на активність фази «Ініціалізація» (кілька секунд);
2. Відображається версія програмного забезпечення **«Vxx.xx.»** (дві секунди);
3. Відображається версія програмного забезпечення для налаштувань котла **«Pxx.xx.»** (дві секунди);
4. Розпочинається етап видалення повітря з котла та системи центрального опалення. Під час роботи на дисплеї по черзі відображається «-----», слово «DEAIR» і значення тиску для контура центрального опалення. Після завершення цієї фази тривалістю 6 хвилин і 20 секунд котел готовий до роботи;
5. Відображається символ  і значення тиску води в системі **«x.x.»**.

Після вимкнення електричного живлення процедуру необхідно повторити спочатку.

Щоб активувати запит опалення, встановіть кімнатний термостат на температуру, вищу за поточну температуру (або відкрийте кран ГВП).

## 8.2.2 Зміна температури подачі опалення

Рис. 48 Прокрутка меню та/або налаштувань

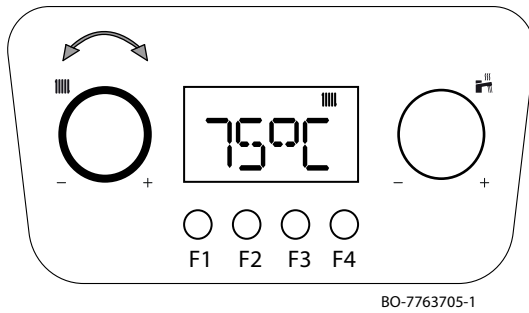

1. За допомогою поворотної ручки встановіть задане значення температури подачі в режимі опалення.
  - Щоб знизити температуру, поверніть ручку проти годинникової стрілки.
  - Щоб збільшити температуру, поверніть ручку за годинниковою стрілкою.



### Важливо

Якщо підключено зовнішній датчик температури, можна знизити задане значення;

2. Натисніть кнопку **F4**, щоб підтвердити значення, або зачекайте кілька секунд, поки значення буде збережено автоматично.



### Важливо

Температура подачі регулюється автоматично, якщо використовується:

- Регулятор **OpenTherm**.
- Датчик зовнішньої температури.
- Модульований термостат **BAXI MAGO**.

## 8.2.3 Зміна температури ГВП

Рис. 49 Прокрутка меню та/або налаштувань

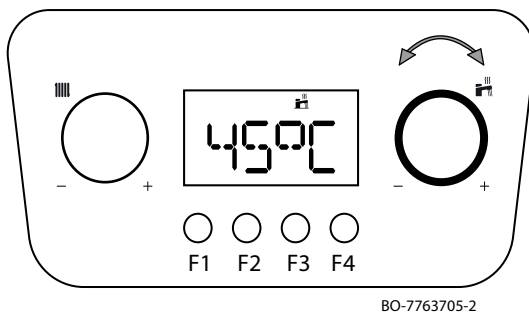

1. За допомогою поворотної ручки встановіть задане значення температури ГВП.
  - Щоб знизити температуру, поверніть ручку проти годинникової стрілки.
  - Щоб збільшити температуру, поверніть ручку за годинниковою стрілкою.
2. Натисніть кнопку **F4**, щоб підтвердити значення, або зачекайте кілька секунд, поки значення буде збережено автоматично.

## 8.3 Вимкнення котла

## 8.4 Вимкнення опалення та ГВП

Рис. 50 Вимкнення роботи в режимі опалення

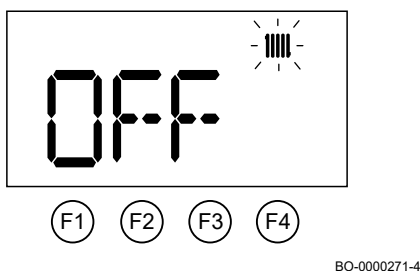

Щоб вимкнути режим центрального опалення в котлі:

- повертайте ручку проти годинникової стрілки, доки на дисплеї не з'явиться **OFF**.

Опалення також можна вимкнути наступним чином:

- натисніть кнопку **F3**, символ зникне з дисплея.

Щоб знову ввімкнути опалення:

- поверніть ручку за годинниковою стрілкою, щоб отримати необхідне налаштування, або натисніть кнопку **F3**, на дисплеї з'явиться символ .



### Важливо

Опалення вимкнено, але захист від замерзання та режим ГВП залишаються активними.

Рис. 51 Вимкнення роботи в режимі ГВП

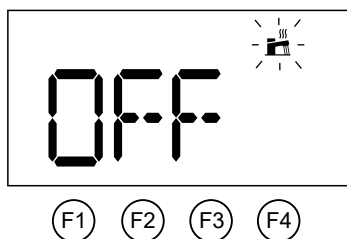



BO-0000271-5

Щоб вимкнути режим ГВП в котлі:

- повертайте ручку  проти годинникової стрілки, доки на дисплеї не з'явиться **OFF**.



Щоб вимкнути котел:

- натисніть і утримуйте кнопку **F3**, символи   зникнуть з дисплея.

**Важливо**

Режим опалення та ГВП вимкнено, але захист від замерзання залишається активним.

Щоб перезапустити котел:

- натисніть і утримуйте кнопку **F3**, після чого на дисплеї з'являться символи  .
- після повторного ввімкнення опалення переконайтеся, що комфортна температура дорівнює вибраному значенню.

Щоб повністю вимкнути котел:

- вимкніть електричне живлення пристрою за допомогою двополюсного вимикача, встановленого перед котлом, і закрийте газовий кран.

**Важливо**

В цьому випадку котел і система центрального опалення не будуть захищені від замерзання.

## 8.5 Функція видалення повітря

Ця функція використовується для видалення повітря з системи центрального опалення. Після установки котла ця функція автоматично включається при першому запуску котла. Щоб запустити функцію вручну:

1. Виберіть меню **Спеціаліст/Монтажник** та введіть пароль.
2. Повертайте ручку , доки не з'явиться **DEAIR**.
3. Натискайте кнопку **F4** доки на екрані не відобразиться **-AIR-**.
4. Натисніть кнопку **F4** ще раз, щоб активувати функцію.

## 8.6 Захист від замерзання

Не рекомендується повністю спустошувати систему опалення, оскільки зміна води може спричинити непотрібне та шкідливе утворення вапняного нальоту всередині котла та нагрівальних елементах. Якщо система опалення не призначена для використання в зимові місяці та існує ризик замерзання, ми рекомендуємо додати в воду системи опалення відповідні антифризи зі спеціальними властивостями (наприклад, пропіленгліколь, який містить інгібітори накипу та інгібітори корозії). Електронна система управління котлом оснащена функцією захисту системи проти замерзання. Коли температура подачі системи опалення падає нижче 7 °C, ця функція активує насос котла. При досягненні температури води 4 °C вмикається пальник, який нагріває воду в установці до температури 10 °C. Після досягнення цього значення пальник вмикається, а насос продовжує працювати ще 15 хвилин.

**Важливо**

Функція захисту від замерзання не працює, якщо котел не підключений до джерела електричного живлення або якщо закритий газовий кран.

## 8.7 Термічна дезінфекція ГВП

**Важливо**

За замовчуванням функція термічної дезінфекції ГВП вимкнена. Встановіть параметр **DP004**, щоб увімкнути функцію термічної дезінфекції ГВП, і параметр **DP160**, щоб ввести максимальне значення температури протягом тривалості цієї функції.

## 9 Налаштування

### 9.1 Доступ до налаштувань

Рис. 52 Вхід в меню

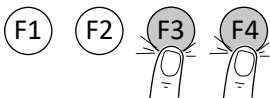

BO-0000272-3

Рис. 53

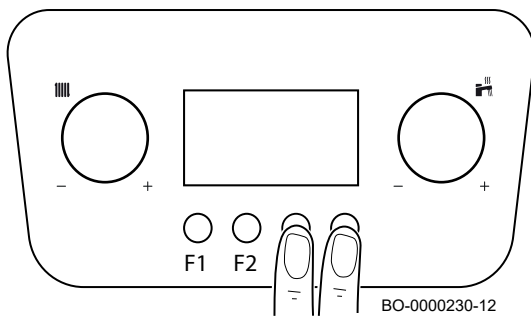

BO-0000230-12

Рис. 54 Зміна значення параметра

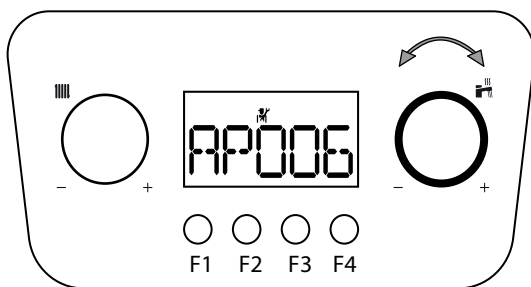

BO-0000230-9

Щоб відобразити/змінити список СЕРВІСНИХ налаштувань, виконайте наступні дії:

- одночасно натисніть кнопки **F3 - F4**, символ у рядку меню починає блимати;

- щоб отримати доступ до налаштувань рівня **Користувач** повертайте ручку , доки не з'явиться символ , щоб отримати доступ до налаштувань рівня **Спеціаліст/Монтажник** повертайте ручку , доки не з'явиться символ потім натисніть кнопку **F4** для підтвердження;
- увійшовши в меню **Спеціаліст/Монтажник**, за допомогою ручки введіть код **0012** і підтвердьте його, натиснувши кнопку **F4**;
- обертайте ручку , доки не буде досягнуто потрібного значення, а потім натисніть кнопку **F4** для підтвердження;

- за допомогою ручки змініть значення параметра;
- натисніть **F4** для підтвердження;
- натисніть **F1**, щоб вийти.

Для відображення/зміни списку налаштувань також є можливість підключити до котла інтерфейс Bluetooth через роз'єм **X10**. Потім за допомогою програмного забезпечення SERVICE TOOL підключити смартфон (SERVICE) до котла.



#### Небезпечно

У ВИПАДКУ НИЗЬКОТЕМПЕРАТУРНИХ СИСТЕМ ОПАЛЕННЯ ЗМІНЮЙТЕ НАЛАШТУВАННЯ **CP000** ВІДПОВІДНО ДО ЗНАЧЕННЯ МАКСИМАЛЬНОЇ ТЕМПЕРАТУРИ ПОДАЧІ.



#### Важливо

Заводські налаштування для певних параметрів можуть відрізнятися залежно від ринку, для якого призначений продукт.

### 9.2 Список параметрів

Табл. 29 Таблиця параметрів

Назва	Опис	Заводське налаштування	Мін.	Макс.	Рівень доступу
AP001	Робота контакту X15 (див. також налаштування <b>AP098</b> ) 1: Розімкнутий контакт ⇒ опалення, ГВП і захист від замерзання вимкнено (код несправності <b>H02.10</b> ) 2: Розімкнутий контакт ⇒ опалення, ГВП вимкнено (код несправності <b>H02.09</b> ) 3: Розімкнутий контакт ⇒ опалення, ГВП і захист від замерзання вимкнено (код несправності <b>E02.13</b> і запит на скидання)	2	—	—	Спеціаліст/ Монтажник
AP002	Ручний запит на тепло активується залежно від налаштування <b>AP026</b> 0: Вимк. 1: Увімк.	0	—	—	Спеціаліст/ Монтажник
AP006	Налаштування порогу повідомлення про низький тиск в системі центрального опалення [бар]	0,8	0,6	3,0	Спеціаліст/ Монтажник
AP009	Кількість годин роботи пальника до повідомлення про технічне обслуговування з <b>AP010 = 1</b>	3000	0	51 000	Спеціаліст/ Монтажник

Назва	Опис	Заводське налаштування	Мін.	Макс.	Рівень доступу
AP010	Вмикає/вимикає сповіщення про технічне обслуговування: 0: Немає сповіщення 1: Спеціальне сповіщення (залежно від налаштувань параметрів <b>AP009</b> і <b>AP011</b> )	0	–	–	Спеціаліст/ Монтажник
AP011	Кількість годин роботи електричного живлення котла до повідомлення про технічне обслуговування з <b>AP010 = 1</b>	17500	0	51 000	Спеціаліст/ Монтажник
AP016	Режим опалення 0: Вимк. 1: Увімк.	1	–	–	Користувач
AP017	Режим ГВП 0: Вимк. 1: Увімк.	1	–	–	Користувач
AP026	Задане значення температури подачі [°C] у разі ручного запиту тепла з <b>AP002 = 1</b>	40	10	90	Спеціаліст/ Монтажник
AP056	Зовнішній датчик температури 0: немає зовнішнього датчика температури 1: AF60 2: QAC34	2	–	–	Спеціаліст/ Монтажник
AP063	Максимальне задане значення температури [°C] в режимах опалення і ГВП	80	25	90	Спеціаліст/ Монтажник
AP073	Середня зовнішня температура [°C] при перемиканні літнього/зимового режиму (із зовнішнім датчиком температури)	22	10	30	Користувач
AP074	Примусовий літній режим (з зовнішнім датчиком). Режим ГВП увімкнений, а режим опалення вимкнений. 0: Автоматично згідно <b>AP073</b> 1: Літо	0	–	–	Користувач
AP079	Рівень теплоізоляції будівлі (з зовнішнім датчиком) 0: Погано теплоізольована будівля 15: Добре теплоізольована будівля	3	0	15	Спеціаліст/ Монтажник
AP080	Зовнішня температура [°C] нижче значення якої, спрацює захист від замерзання	-10	-30	+25	Спеціаліст/ Монтажник
AP082	Не використовується	0	–	–	Спеціаліст/ Монтажник
AP091	Тип зовнішнього датчика температури, що використовується: 0: Автовизначення 1: Дротовий датчик 2: Бездротовий датчик 3: Дані про температуру беруться з інтернету 4: Немає	0	–	–	Спеціаліст/ Монтажник
AP098	Конфігурація контактів входу блокування котла X15 (див. також налаштування <b>AP001</b> ) 0: Нормально відкритий 1: Нормально закритий	1	0	1	Спеціаліст/ Монтажник
AP101	Тип роботи функції видалення повітря 0: Вимкнено 1: Авто (щоразу, коли живлення відновлюється) 2: Увімкнено (тільки під час введення в експлуатацію)	2	–	–	Спеціаліст/ Монтажник
CP000	Макс. задане значення температури центрального опалення, яку можна налаштувати [°C]	80	25	80	Спеціаліст/ Монтажник
CP020	Функція зони 0: Вимк. 1: Увімк.	1	–	–	Спеціаліст/ Монтажник
CP210	Зміщення кривої опалення в комфортному режимі (із зовнішнім датчиком температури)	15	15	90	Спеціаліст/ Монтажник
CP230	Нахил кривої опалення (із зовнішнім датчиком температури)	1,5	0	4	Спеціаліст/ Монтажник
CP470	Кількість днів, необхідних для програми висушування стяжки підлоги	0	0	30	Спеціаліст/ Монтажник
CP480	Початкова температура висушування стяжки підлоги [°C]	20	20	50	Спеціаліст/ Монтажник
CP490	Кінцева температура висушування стяжки підлоги [°C]	20	20	50	Спеціаліст/ Монтажник



Назва	Опис	Заводське налаштування	Мін.	Макс.	Рівень доступу
CP780	Вибір стратегії управління зоною 0: Автоматичне визначення 1: Регулювання на основі температури в кімнаті 2: Регулювання на основі зовнішньої температури 3: Регулювання на основі зовнішньої температури і температури в приміщенні	0	–	–	Спеціаліст/ Монтажник
DP003	Максимальна швидкість обертання вентилятора в режимі ГВП [об/хв]	Див. розділ <i>Сервісні налаштування, стор. 46</i>	–	–	Спеціаліст/ Монтажник
DP004	Функція термічної дезінфекції ГВП 0: Вимкнено 1: Щотижня 2: Щодня (доступно лише з кімнатним термостатом)	0	–	–	Користувач
DP005	Різниця між температурою подачі та температурою, необхідною для накопичувального баку ГВП [°C].	15	0	25	Спеціаліст/ Монтажник
DP006	Різниця між температурою, яка визначається датчиком температури накопичувального баку ГВП і необхідною температурою ГВП для активації потреби в теплі [°C].	4	2	15	Спеціаліст/ Монтажник
DP007	Положення перемикального 3-ходового клапана в режимі очікування 0: Режим опалення 1: Режим ГВП	1	–	–	Спеціаліст/ Монтажник
DP034	Значення корекції (зниження) для значення, виміряного датчиком температури накопичувального баку ГВП [°C]	0	0	10	Спеціаліст/ Монтажник
DP070	Задане значення температури ГВП. У разі використання накопичувального баку ГВП і програмування за допомогою кімнатного термостата, відповідає заданому значенню комфортної температури [°C] * Залежить від ринку	(55/60)*	35	(60/65)*	Користувач
DP150	Активация датчика температури / термостата накопичувального баку 0: Датчик температури ГВП 1: Термостат ГВП	1	–	–	Спеціаліст/ Монтажник
DP160	Задане значення температури для функції термічної дезінфекції ГВП [°C]	65	60	90	Спеціаліст/ Монтажник
DP200	Режим ГВП: 0: Програмування ГВП (доступно тільки з кімнатним термостатом) 1: Ручний режим (котел з накопичувальним баком ГВП) - Попередній нагрів увімкнено (котел з проточним теплообмінником)** 2: Режим захисту від замерзання (котел з накопичувальним баком ГВП) - Попередній нагрів вимкнено (котел з проточним теплообмінником)*	2* / 1**	–	–	Користувач
DP410	Тривалість програми термічної дезінфекції ГВП [хв]	3	0	600	Спеціаліст/ Монтажник
DP420	Максимальна тривалість функції термічної дезінфекції ГВП [хв]	15	0	360	Спеціаліст/ Монтажник
DP430	День початку програми термічної дезінфекції ГВП [день] 1: понеділок 2: вівторок 3: середа 4: четвер 5: п'ятниця 6: субота 7: неділя	1	1	7	Спеціаліст/ Монтажник
DP440	Час запуску програми термічної дезінфекції ГВП [хв]	30	0	143	Спеціаліст/ Монтажник
GP007	Максимальна швидкість обертання вентилятора в режимі опалення [об/хв]	Див. розділ <i>Сервісні налаштування, стор. 46</i>	–	–	Спеціаліст/ Монтажник



Назва	Опис	Заводське налаштування	Мін.	Макс.	Рівень доступу
GP008	Мінімальна швидкість обертання вентилятора [об/хв]	Див. розділ <i>Сервісні налаштування, стор. 46</i>	–	–	Спеціаліст/ Монтажник
GP009	Початкова швидкість обертання вентилятора [об/хв]	4300	2500	6000	Спеціаліст/ Монтажник
GP082	Увімкнення контура ГВП під час роботи функції «Сажотрус»	0	0	1	Спеціаліст/ Монтажник
PP015	Час роботи циркуляційного насоса після запиту на роботу в режимі опалення [хв]	3	0	99	Спеціаліст/ Монтажник
PP016	Максимальна швидкість циркуляційного насоса в режимі опалення [%]	100	85	100	Спеціаліст/ Монтажник
PP018	Мінімальна швидкість циркуляційного насоса в режимі опалення [%]	85	85	100	Спеціаліст/ Монтажник
DEAIR	Ручний запуск функції видалення повітря	–	–	–	Спеціаліст/ Монтажник
CNF	Конфігурація CN1 і CN2	– – –	–	–	Спеціаліст/ Монтажник
AD	Пошук пристроїв, підключених до електронної плати котла	– – –	–	–	Спеціаліст/ Монтажник

Табл. 30 Таблиця параметрів для BAXI MAGO

Назва	Опис	Заводське налаштування	Мін.	Макс.	Рівень доступу
CP060	Бажана температура навколишнього середовища [°C] у зоні під час відпустки/періоду захисту від замерзання	6	5	20	Користувач
CP081	Температура [°C], встановлена для активності HOME в зоні	20	5	30	Користувач
CP082	Температура [°C], встановлена для активності AWAY в зоні	6	5	30	Користувач
CP083	Температура [°C], встановлена для активності MORNING в зоні	21	5	30	Користувач
CP084	Температура [°C], встановлена для активності EVENING в зоні	22	5	30	Користувач
CP085	Температура [°C], встановлена для активності CUSTOM в зоні	20	5	30	Користувач
CP200	Бажана температура навколишнього середовища [°C] для зони в ручному режимі	20	5	30	Користувач
CP220	Зсув кривої опалення зниження (із зовнішнім датчиком).	15	15	90	Спеціаліст/ Монтажник
CP240	Налаштування впливу кімнатного контролера на зовнішній датчик	3	0	10	Спеціаліст/ Монтажник
CP250	Корекція значення температури, виміряної кімнатним регулятором	0	-5	+5	Користувач
CP320	Режим роботи для зони 0: Програмування роботи по часу 1: Ручний режим 2: Вимк.	0	–	–	Користувач
CP510	Тимчасове задане значення кімнатної температури для зони	20	5	30	Користувач
CP550	Режим зовнішнього обігріву (коминок) 0: Вимк. 1: Увімк.	0	–	–	Користувач
CP570	Часова програма, обрана користувачем 0: Програма 1 1: Програма 2 2: Програма 3	0	–	–	Користувач
CP730	Збільшення робочої потужності при запуску опалення для зони: Модифікація кривої опалення для прискорення або сповільнення досягнення необхідної комфортної температури 0: Надзвичайно повільно 1: Дуже повільно 2: Повільно 3: Нормально 4: Швидко 5: Надзвичайно швидко	3	–	–	Спеціаліст/ Монтажник

Назва	Опис	Заводське налаштування	Мін.	Макс.	Рівень доступу
CP740	Швидкість охолодження будівлі після відключення центрального опалення 0: Надзвичайно повільно 1: Повільно 2: Нормально 3: Швидко 4: Надзвичайно швидко	2	–	–	Спеціаліст/ Монтажник
CP750	Максимальний час попереднього нагріву [хв] для досягнення наступного запрограмованого заданого значення температури комфорту (із зовнішнім датчиком і програмуванням через кімнатний пристрій)	0	0	240	Спеціаліст/ Монтажник
DP060	Часова програма, обрана для ГВП 0: Програма 1 1: Програма 2 2: Програма 3	0	–	–	Користувач
DP080	Задане значення температури для режиму пониженої температури для накопичувального бака ГВП [°C]	35	10	60	Користувач
DP337	Задане значення температури ГВП для режиму відпустки [°C]	10	10	60	Користувач

**Небезпечно**

У випадку низькотемпературних систем центрального опалення необхідно змінити задане значення **CP000** відповідно до значення максимальної температури подачі.

Для деяких параметрів заводські налаштування можуть відрізнятися залежно від ринку, для якого призначений продукт.



## 9.2.1 Відновлення заводських налаштувань

Щоб виконати скидання до заводських налаштувань, змініть налаштування **CN1** і **CN2** відповідно до даних на ідентифікаційній таблиці.

**Небезпечно**

Зверніть увагу, що скидання **CN1** і **CN2** відповідно до ідентифікаційної таблички призведе до видалення всіх попередніх налаштувань. У разі, наприклад, зміни типу газу, не забувайте встановити правильне калібрування газового клапана та швидкості обертів вентилятора.

Процедура зміни параметрів **CN1** і **CN2** наступна:

- Увійдіть до меню **Спеціаліст/Монтажник**, як описано в розділі *Доступ до налаштувань*, стор. 50.
- Повертайте ручку , доки не відобразиться **CNF**, а потім натисніть кнопку **F4** для підтвердження.
- Поверніть ручку  щоб змінити значення **CN1** та/або **CN2**, потім натисніть **F4** для підтвердження.
- Натисніть **F1**, щоб вийти.

## 9.3 Налаштування параметрів

### 9.3.1 Налаштування кривої опалення

Підключіть зовнішній датчик температури до клем **5-6** і підключіть кімнатний термостат «On / Off» або кімнатний термостат «OpenTherm» до клем **7-8** клемної колодки **M2** після видалення перемички.

**Важливо**

Якщо опалювальна крива визначається кімнатним регулятором OpenTherm, не визначаєте опалювальну криву через ці параметри.

Процедура доступу до налаштувань така ж, як описано в попередньому пункті. Щоб встановити криву, змініть такі параметри:

- **CP000**: Максимальне задане значення температури для контура опалення.
- **CP200**: Задане значення кімнатної температури для зон від 5,0 до 30.
- **CP210**: Зміщення кривої опалення для комфортного режиму від 15 до 90 (із зовнішнім датчиком). Не змінюйте нахил кривої.
- **CP230**: Налаштування нахилу кривої опалення від 0,0 до 4,0.



**Важливо**

Встановіть тип зовнішнього датчика, який використовується за допомогою параметра **AP056**.

Рис. 55 Графіки кривої опалення

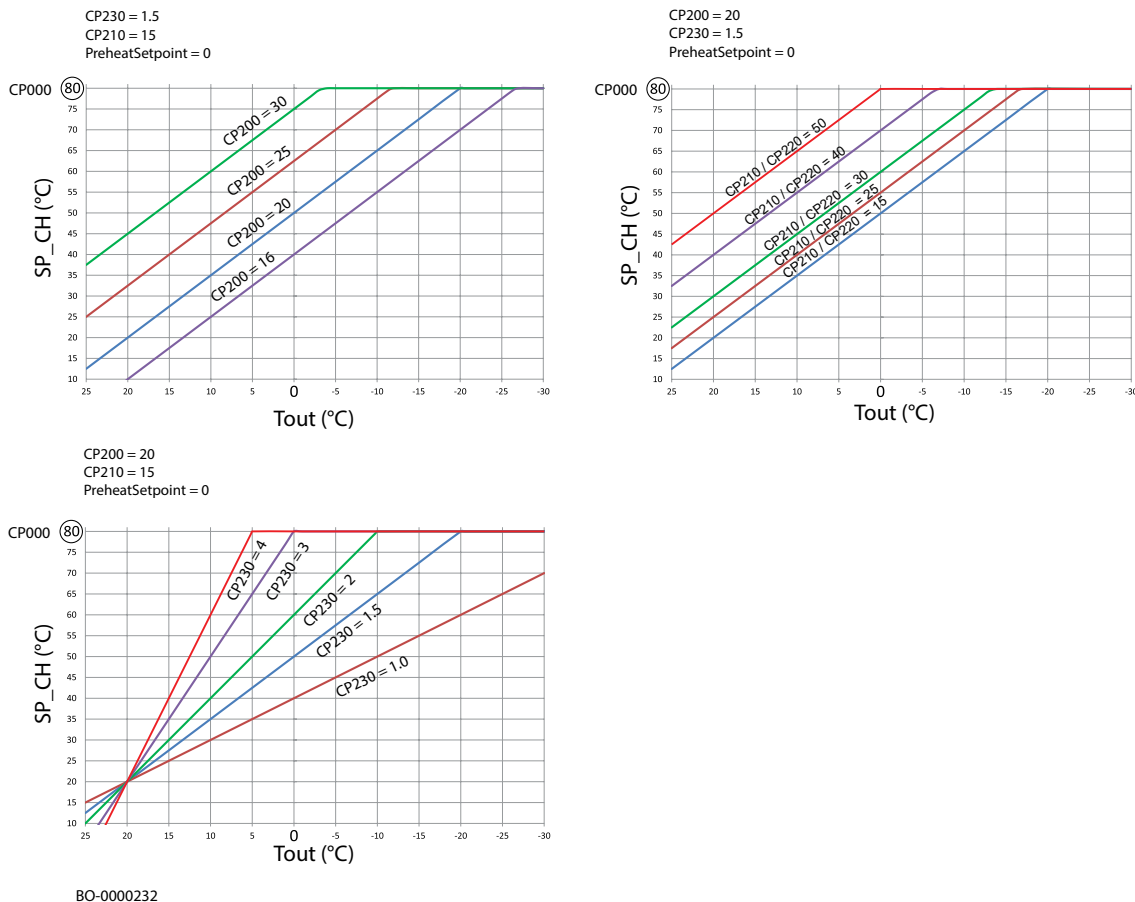

**Tout** Температура, визначена зовнішнім датчиком (°C)  
**SP\_CH** Задане значення температури лінії подачі опалення (°C)



**Порада**

Для отримання додаткової інформації див. Отримання доступу до електричних з'єднань, стор. 38

**9.4 Зчитування виміряних значень**

Рис. 56 Вхід в меню

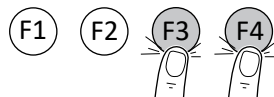

BO-0000272-3

Для входу в меню натисніть одночасно дві кнопки **F3 - F4**;

- На дисплеї блимає символ **i**;
- Натисніть кнопку **F4**, щоб увійти в меню **INFO**;
- Поверніть ручку **▲**, щоб переглянути налаштування;
- Натисніть кнопку **F1**, щоб вийти.

Табл. 31 Список параметрів лише для читання (не можна редагувати)

Параметр (лише читання)	Опис	Значення
AM001	Стан режиму ГВП (0: Вимкнено, 1: Увімкнено)	0/1
AM010	Швидкість обертання насоса (0 ÷ 100%)	%
AM011	Запит на обслуговування (0: Вимкнено, 1: Увімкнено)	0/1
AM012	Статус пристрою	Список статусів

Параметр (лише читання)	Опис	Значення
AM014	Під-статус пристрою	Список під-статусів
AM015	Робота циркуляційного насоса (0: Вимкнено, 1: Увімкнено)	0/1
AM016	Температура подачі	°C
AM018	Температура повернення	°C
AM019	Фактичний тиск води в системі центрального опалення	бар
AM024	Поточна потужність котла	0/100%
AM027	Зовнішня температура	°C
AM036	Температура димових газів	°C
AM037	Стан 3-ходового клапана (0: Опалення, 1: ГВП)	0/1
AM040	Перевірка температури гарячої води на виході	°C
AM091	Сезонний режим (0: Зима, 3: Літо)	0/3
AM101	Внутрішнє задане значення	°C
BM000	Температура ГВП	°C
CM030	Поточна кімнатна температура для зони	°C
CM120	Поточний режим роботи в зоні (0: Вимкнено, 1: Увімкнено)	0/1
CM190	Задане значення температури навколишнього середовища для зони	°C
CM210	Зовнішня температура в зоні	°C
CM280	Розраховане задане значення температури для зони	°C
DM001	Температура накопичувального бака ГВП	°C
DM002	Витрата ГВП на виході	л/хв
DM005	Температура ГВП сонячної системи	°C
DM009	Основний режим роботи (0: За програмою, 1: Ручний, 2: Захист від замерзання / Відпустка)	0/1/2
DM019	Активний режим ГВП (1: Комфорт, 2: Знижена температура, 3: Відпустка, 4: Захист від замерзання)	1/2/3/4
DM029	Задане значення температури ГВП	°C
GM001	Фактична швидкість обертання вентилятора	об/хв
GM002	Фактичне задане значення швидкості обертання вентилятора	об/хв
GM003	Виявлення полум'я (0: Не виявлено, 1: Виявлено)	0/1
GM004	Газовий клапан (0: Відкрито, 1: Закрито, 2: Вимкнено)	0/1/2
GM007	Введення в експлуатацію (0: Вимкнено, 1: Увімкнено)	0/1
GM008	Фактично виміряний струм полум'я	мкА
GM012	Сигнал розблокування контакту X16 (0: Ні; 1: Так)	0/1
GM013	Стан вхідного сигналу вимкнення котла (0: Відкрито, 1: Закрито)	0/1
GM044	Причина вимкнення (0: Немає) 1. Вимкнення опалення 2. Вимкнення ГВП 3. Очікування розпалювання пальника 4. Температура подачі опалення вище максимального значення 5. Температура подачі опалення вище початкового значення 6. Температура теплообмінника вище початкового значення 7. Середнє значення температури подачі опалення вище початкового значення 8. Температура подачі опалення вище заданого значення 9. Занадто велика різниця температур між подачею та поверненням 10. Температура подачі опалення вище значення вимкнення 11. Запит на тепло раніше мінімального часу очікування між двома послідовними запитами 12. Вимкнення через занадто низьке значення полум'я 13. Температура геліосистеми вище значення вимкнення	0/13

## 9.5 Статуси і під-статуси

- **СТАТУС** – фаза роботи котла на момент відображення. Щоб переглянути статус, виберіть параметр **AM012**.
- **ПІД-СТАТУС** – це дія, яку зараз виконує котел на момент відображення. Щоб переглянути під-статус, виберіть параметр **AM014**.

Табл. 32 Список статусів

СТАТУС	
Режим очікування	0
Запит тепла	1
Розпалювання пальника	2
Робота в режимі центрального опалення	3
Робота в режимі ГВП	4
Пальник вимкнений	5
Прикінцева циркуляція насоса	6
Вимкнення пальника для досягнення заданого значення температури	8
Тимчасова несправність	9
Постійна несправність (несправність потрібно скинути вручну)	10
Функція «Сажотрус» на мінімальній потужності	11
Функція «Сажотрус» на максимальній потужності в режимі центрального опалення	12
Функція «Сажотрус» на максимальній потужності в режимі ГВП	13
Ручний запит на тепло	15
Активна функція захисту котла від замерзання	16
Активна функція вентиляції	17
Виконується скидання котла	19

Табл. 33 Список під-статусів

ПІД-СТАТУС	
Режим очікування	0
Час очікування до наступного розпалювання в режимі центрального опалення	1
Попередня вентиляція	13
Сигнал про розпалювання пальника надсилається на пристрій безпеки	15
Попереднє розпалювання пальника	17
Розпалювання пальника	18
Контроль полум'я	19
Робота вентилятора під час спроб розпалювання	20
Робота при певному заданому значенні температури	30
Робота при обмеженому заданому значенні температури	31
Робота при необхідній потужності	32
Виявлено градієнт рівня 1	33
Виявлено градієнт рівня 2	34
Виявлено градієнт рівня 3	35
Захист від полум'я активний	36
Час стабілізації	37
Запуск котла на мінімальній потужності	38
Робота в режимі центрального опалення було перервано через запит ГВП. Перезапуск з тієї потужності, при якій сталася перерва.	39
Прикінцева вентиляція	41
Вентилятор вимкнений	44
Обмеження потужності через високу температуру димових газів	45
Прикінцева циркуляція насоса	60



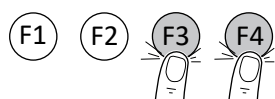

## 9.6 Зчитування лічильників

Рис. 57 Доступ до меню лічильників



BO-0000272-3

Щоб отримати доступ до меню, виконайте такі дії:

- Одночасно натисніть кнопки **F3 - F4**;
- На дисплеї блимає символ **i**;
- Повертайте ручку , доки не з'явиться символ , потім натисніть кнопку **F4** для підтвердження;
- Повертайте ручку , доки не з'явиться потрібний лічильник, а потім натисніть кнопку **F4** для підтвердження;
- Щоб отримати доступ до лічильників на рівні **Спеціаліст/Монтажник**, повертайте ручку  до появи символів **SVC**, а потім натисніть кнопку **F4** для підтвердження;
- За допомогою ручки  введіть код **0012** і підтвердьте його, натиснувши кнопку **F4**;

- Повертайте ручку , доки не з'явиться потрібний лічильник, а потім натисніть кнопку **F4** для підтвердження;
- Натисніть **F1**, щоб вийти.

Табл. 34 Список лічильників (лише читання)

Лічильник	Рівень доступу	Опис
AC001	Користувач	Кількість годин подачі електроенергії на котел
AC002	Спеціаліст/ Монтажник	Кількість годин роботи котла з моменту останнього технічного обслуговування
AC003	Спеціаліст/ Монтажник	Кількість годин подачі електроенергії на котел з моменту останнього технічного обслуговування
AC004	Спеціаліст/ Монтажник	Кількість невдалих запусків котла з моменту останнього технічного обслуговування
AC005	Користувач	Орієнтовне енергоспоживання [кВт·год] в режимі опалення
AC006	Користувач	Орієнтовне споживання енергії [кВт·год] в режимі ГВП
AC016	Спеціаліст/ Монтажник	Лічильник заповнень, підраховує кількість циклів заповнення
AC026	Спеціаліст/ Монтажник	Кількість годин роботи циркуляційного насоса
AC027	Спеціаліст/ Монтажник	Кількість запусків циркуляційного насоса
CLR	Спеціаліст/ Монтажник	Скидання всіх лічильників (натисніть <b>F4</b> для підтвердження) ПРИМІТКА: Цей параметр відображається, лише якщо <b>AP010 ≠ 0</b>
DC001	Спеціаліст/ Монтажник	Загальне споживання енергії в режимі приготування ГВП
DC002	Спеціаліст/ Монтажник	Кількість циклів приготування ГВП (перемикання 3-ходового клапана)
DC003	Спеціаліст/ Монтажник	Години роботи в режимі приготування ГВП (перемикання 3-ходового клапана)
DC004	Спеціаліст/ Монтажник	Кількість запусків пальника в режимі ГВП
DC005	Спеціаліст/ Монтажник	Години роботи пальника в режимі ГВП
GC007	Користувач	Невдалі спроби запуску
PC001	Спеціаліст/ Монтажник	Орієнтовне енергоспоживання [кВт·год] в режимі центрального опалення
PC002	Спеціаліст/ Монтажник	Кількість запусків пальника в режимі центрального опалення і ГВП
PC003	Спеціаліст/ Монтажник	Кількість годин запуску пальника в режимі центрального опалення і ГВП
PC004	Спеціаліст/ Монтажник	Кількість появ полум'я за межами пальника

## 9.7 Налаштування з накопичувальним баком ГВП

Увійдіть в меню налаштувань параметрів і введіть параметр **DP200 = 1**.



### Обережно

Щоб увімкнути функцію термічної дезінфекції ГВП, встановіть параметр **DP004 = 1**.

## 10 Технічне обслуговування

### 10.1 Загальні положення

Котел не потребує складних робіт з обслуговування. Тим не менш, ми рекомендуємо часті перевірки та обслуговування пристрою через регулярні проміжки часу.

Чищення та технічне обслуговування котла повинні проводитися авторизованим сервісним центром Вахі принаймні раз на рік.

- Переконайтеся, що котел не знаходиться під напругою.
- Пошкоджені або зношені частини котла можна замінювати тільки оригінальними запасними частинами.
- Під час огляду та технічного обслуговування завжди замінійте всі зняті прокладки.
- Перевірте правильність розташування всіх прокладок (чи вони покладені рівно та в правильні канавки, що забезпечує належну герметичність).
- Під час огляду та технічного обслуговування вода (краплі або бризки) ніколи не повинна контактувати з електричними частинами через ризик ураження електричним струмом.

### 10.2 Повідомлення про технічне обслуговування

#### 10.2.1 Повідомлення про сервісне обслуговування

Якщо котел потребує обслуговування, на дисплеї з'явиться повідомлення з відповідною інформацією. Слід використовувати автоматичні сповіщення про профілактичне обслуговування, щоб звести час простою до мінімуму.



##### Важливо

Технічне обслуговування повинно бути виконано протягом двох місяців з моменту отримання повідомлення.



##### Важливо

Якщо до котла підключено термостат, на цьому термостаті також може відобразитися повідомлення про сервісне обслуговування. Див. інструкцію з експлуатації термостата.



##### Важливо

Після виконання технічного обслуговування скиньте повідомлення про сервісне обслуговування.

#### 10.2.2 Повідомлення про технічне обслуговування

Мета цієї функції – попередити користувача про те, що котел потребує технічного обслуговування.

Коли на дисплеї з'являється **SVC** і блимає символ , це означає, що котел потребує технічного обслуговування. Зверніться до сервісного спеціаліста.

Ця функція вимкнена на момент доставки. Щоб увімкнути відображення сповіщення, виконайте такі дії:

1. Увійдіть до меню налаштувань параметрів Спеціаліст/Монтажник.
2. Увімкніть налаштування **AP010**.
3. Налаштуйте параметр **AP011**, ввівши кількість годин роботи котла (з моменту першої подачі електроенергії на котел, незалежно від кількості запусків і зупинок пальника).
4. Введіть кількість годин роботи пальника за допомогою параметра **AP009**.

#### 10.2.3 Скидання відображеного повідомлення про обслуговування

Після виконання відповідних робіт з технічного обслуговування скиньте повідомлення про технічне обслуговування, яке відображається, як описано нижче:

1. Натисніть кнопку **F1**.
2. Повертайте ручку , доки не з'явиться код 0012.
3. Натисніть **F4**, щоб підтвердити та скинути повідомлення про обслуговування.



##### Важливо



Повідомлення про технічне обслуговування активне лише тоді, коли **AP010**  $\neq$  0.

#### 10.2.4 Скидання повідомлення про майбутнє технічне обслуговування

Після проведення відповідних періодичних робіт з технічного обслуговування скиньте повідомлення про майбутні роботи з технічного обслуговування.

1. Перейдіть до меню **Лічильники**.
2. Натисніть кнопку **F4**, щоб відкрити меню.
3. Повертайте ручку, доки не з'явиться код **SVC**.



4. Натисніть кнопку **F4**, щоб отримати доступ до повідомлення про технічне обслуговування.
5. Повертайте ручку , доки не з'явиться код **0012**.
6. Натисніть кнопку **F4** для підтвердження.
7. Повертайте ручку , доки не відобразиться код **CLR**.
8. Натисніть і утримуйте кнопку **F4** приблизно 3 секунди, щоб підтвердити та скинути повідомлення про технічне обслуговування.  
⇒ На дисплеї відображається **DONE**. Повідомлення про технічне обслуговування буде скинуто.
9. Натисніть кнопку **F1** кілька разів, щоб повернутися до головного екрана.

## 10.3 Процедура періодичного огляду та технічного обслуговування



### Попередження

Перед початком будь-яких перевірок або технічного обслуговування переконайтеся, що котел не ввімкнено. Після завершення технічного обслуговування необхідно відновити вихідні параметри роботи котла, якщо вони були змінені.



### Небезпечно

У разі технічного обслуговування / демонтажу контура видалення димових газів котла, підключеного до загального димоходу в умовах надлишкового тиску, необхідно вжити необхідних заходів для запобігання потраплянню димових газів від інших котлів, підключених до загального димоходу, у приміщення, де встановлено котел.



### Попередження

Зачекайте, поки камера згоряння та труби охолонуть.



### Важливо

Пристрій не можна чистити абразивними, агресивними та/або легкозаймистими речовинами (наприклад, бензином або ацетоном).

Щоб забезпечити ефективну роботу котла, щороку слід проводити такі перевірки:

1. Перевірте зовнішній вигляд і герметичність ущільнювачів у газовій та димохідній системах. Під час огляду та технічного обслуговування завжди замінійте всі зняті ущільнення.
2. Перевірте стан і правильність положення електродів контролю полум'я та розпалу;
3. Перевірте стан пальника та правильність його кріплення;
4. Перевірте, чи немає бруду всередині камери згоряння. Для видалення наявного бруду використовуйте пилосос або набір для чищення Вахі, який доступний як аксесуар;
5. Перевірте тиск в системі центрального опалення;
6. Перевірте тиск в розширювальному баку;
7. Перевірте, чи правильно працює вентилятор;
8. Перевірте, чи не заблоковані патрубки подачі повітря та видалення димових газів;
9. Перевірте сифон на наявність можливих забруднень;
10. Для котлів, обладнаних накопичувальним баком ГВП, перевірте стан магнієвого анода (якщо встановлено).



### Порада

Для отримання додаткової інформації див.  
*Водопідготовка, стор. 21*

### 10.3.1 Перевірка тиску води

Для нормальної роботи котла необхідний тиск води в контурі опалення на дисплеї  має бути від **1,0** до **1,5** бар. При необхідності відновіть тиск води, як описано в розділі *Заповнення системи опалення, стор. 40*.

### 10.3.2 Перевірка тиску розширювального бака

Перевірте розширювальний бак і при необхідності замініть його. Щороку перевіряйте попередній тиск і, якщо необхідно, відновлюйте тиск до 1 бар.

### 10.3.3 Перевірка патрубків подачі повітря та видалення димових газів

Перевірте весь патрубковий видалення димових газів, зокрема, герметичність з'єднань видалення димових газів і подачі повітря для горіння.



### 10.3.4 Перевірка якості горіння

Виміряйте вміст CO<sub>2</sub> / O<sub>2</sub> і температуру димових газів у точці вимірювання димових газів.

### 10.3.5 Перевірка автоматичного клапана видалення повітря

Щоб отримати доступ до циркуляційного насоса котла, зніміть передню панель і відкиньте панель управління. Перевірте роботу клапана видалення повітря насоса, якщо є витік, замініть клапан.

### 10.3.6 Чищення сифона

Рис. 58 Демонтаж сифона

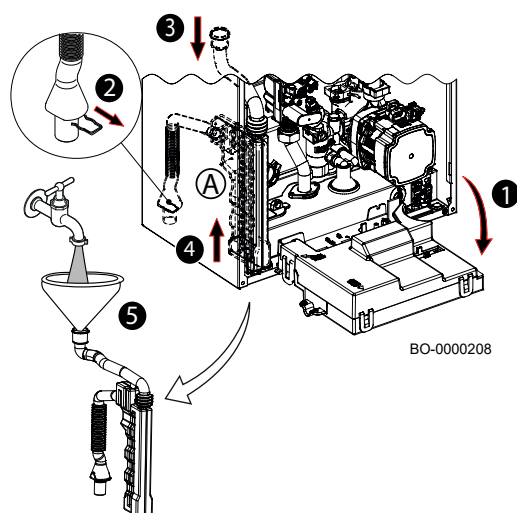

Щоб зняти сифон (A), зніміть передню панель. Дійте наступним чином:

- Відкиньте панель управління (1);
- Зніміть затискач (2);
- Від'єднайте патрубок від теплообмінника (3);
- Зніміть сифон (4) і очистіть його;
- При необхідності замініть всі встановлені прокладки;
- Наповніть сифон водою та поставте його назад у гніздо (5).

### 10.3.7 Перевірка пальника та чищення теплообмінника



#### Попередження

Пил, що виділяється з передньої та задньої теплоізоляційних панелей, може бути шкідливим для вашого здоров'я.

- Для чищення теплообмінника використовуйте лише засоби для чищення від ВАХІ.
- Уникайте контакту із задньою та передньою теплоізоляційними панелями.
- Не використовуйте сталеві щітки або стиснене повітря.



#### Небезпечно

У разі технічного обслуговування / демонтажу контура відведення димових газів котла, підключеного до загального димоходу в умовах надлишкового тиску, необхідно вжити необхідних заходів для запобігання потраплянню димових газів від інших котлів, підключених до загального димоходу, у приміщення, де встановлено котел.

Рис. 59 Демонтаж газо-повітряного блока

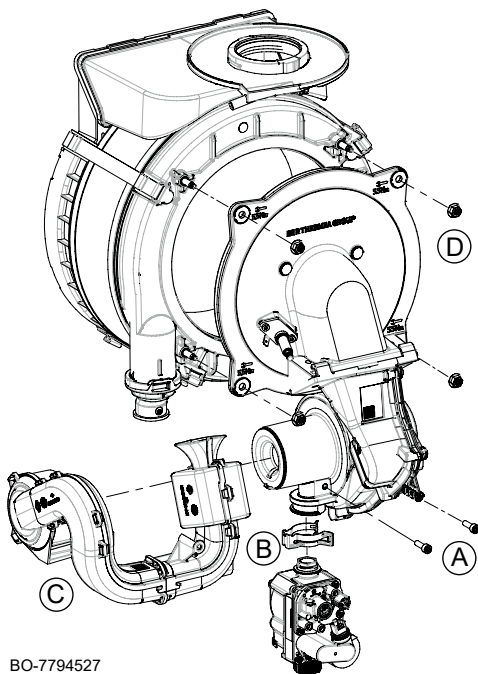

Під час чищення виконуйте наступні дії:

1. Від'єднайте вузол від електромережі (від'єднайте котел від основного електроживлення).
2. Перекрийте подачу газу в котел.
3. Закрийте крани води.
4. Зніміть передню панель.
5. Відкрутіть два гвинти (A) і зніміть глушник (C).
6. Зніміть хомут (B) між вентилятором і газовим клапаном і відкрутіть 4 гайки М6 (D) на фланці пальника.
7. Зніміть весь газо-повітряний блок.
8. Перевірте стан електрода розпалу/контролю наявності полум'я. За потреби замініть електрод.
9. Перевірте стан пальника, прокладок та теплоізоляційної панелі.
10. Пальник не потребує обслуговування – він самоочищається. Перевірте поверхню розібраного пальника на наявність подряпин та/або інших пошкоджень. При виявленні будь-яких пошкоджень пальник необхідно замінити.
11. Замініть прокладку фланця пальника.
12. Переконайтеся, що передня теплоізоляційна панель не має тріщин, пошкоджень, вологи, старіння або деформації. Якщо сумнівається, замініть теплоізоляційну панель.
13. Для очищення верхньої частини теплообмінника (камери згоряння) використовуйте пилосос, оснащений щіткою з пластиковою щетиною.
14. Знову ретельно почистіть пилососом без насадки (щітки).
15. Перевірте (наприклад, дзеркалом), чи немає видимих слідів пилу. Видаліть залишки пилососом.
16. Категорично заборонено очищати камеру згоряння будь-якими недозволеними хімікатами, особливо аміаком, соляною кислотою, гідроксидом натрію (їдким натром) тощо.
17. Рясно змочіть поверхні, які потрібно очистити, VX HT CLEANER. Не використовуйте його на занадто гарячих поверхнях (макс. 40 °C). Зачекайте приблизно 7-8 хвилин, потім почистіть поверхню щіткою, не змиваючи її. Повторіть процедуру з VX HT CLEANER. Почистіть ще раз ще через 8 хвилин. Якщо результат не влаштовує, повторіть операцію (ці продукти доступні як аксесуари в лінійці ВАХІ-VX).
18. Змити водою. Вода буде витікати з теплообмінника через сифон для відведення конденсату. Зачекайте ще 20 хвилин і змийте частинки бруду сильним струменем води. Не спрямовуйте струмінь води безпосередньо на теплоізоляційну панель в задній частині теплообмінника.
19. Щоб зібрати газо-повітряний блок назад, виконайте наведені вище дії у зворотному порядку.

**Обережно**

Максимальний момент затягування чотирьох гайок М6 (D), що кріплять фланець, становить 5 Н·м (+/- 0,5).

**10.3.8 Відстань між електродами та пальником**

Рис. 60 Відстань між електродами та пальником

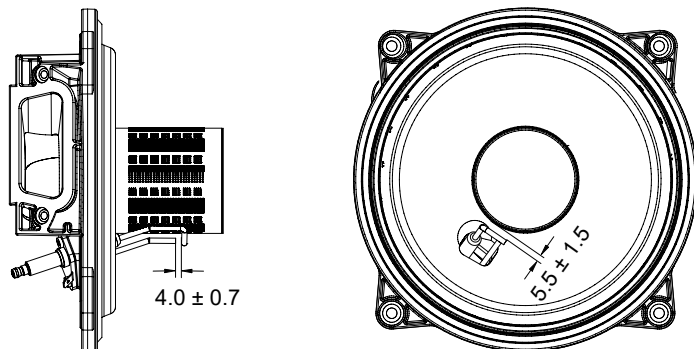

BO-7726650-1

Перевірте відстань між електродом і пальником, а також між електродом запалювання та електродом контролю наявності полум'я.

**10.3.9 Гідравлічна група****Обережно**

Не використовуйте інструменти для демонтажу компонентів гідравлічної групи (наприклад, фільтр).

Для деяких місцевостей використання, де жорсткість води перевищує 20 °F (200 мг карбонату кальцію на літр води), рекомендується встановити поліфосфатний дозатор або еквівалентну систему, яка відповідає чинним нормативам.

**ОЧИЩЕННЯ ФІЛЬТРА ХОЛОДНОЇ ВОДИ**

Фільтр холодної води розташований у спеціальному знімному картриджі, розташованому на вході холодної води (B). Щоб очистити фільтр, виконайте такі дії:

1. Відключіть електричне живлення котла;
2. Закрийте кран подачі холодної води;
3. Злийте воду з контура ГВП, відкривши кран;
4. Зніміть затискач (1-B), як показано, і вийміть картридж (2-B), що містить фільтр, не застосовуючи надмірної сили.
5. Видаліть будь-який бруд і осад з фільтра;
6. Встановіть фільтр у картридж і поставте картридж у відповідне місце, закріпивши його затискачем;

**Обережно**

Якщо ущільнювальні кільця в гідравлічній групі вимагають заміни та/або очищення, в якості мастила слід використовувати лише засоби, рекомендовані BAXI (не використовуйте олію чи жир).

Рис. 61 Елементи гідравлічної групи комбінованого котла опалення+ГВП



Рис. 62 Елементи гідравлічної групи котла тільки опалення



## 10.4 Специфічні операції з технічного обслуговування

### 10.4.1 Заміна електрода розпалу/контролю наявності полум'я

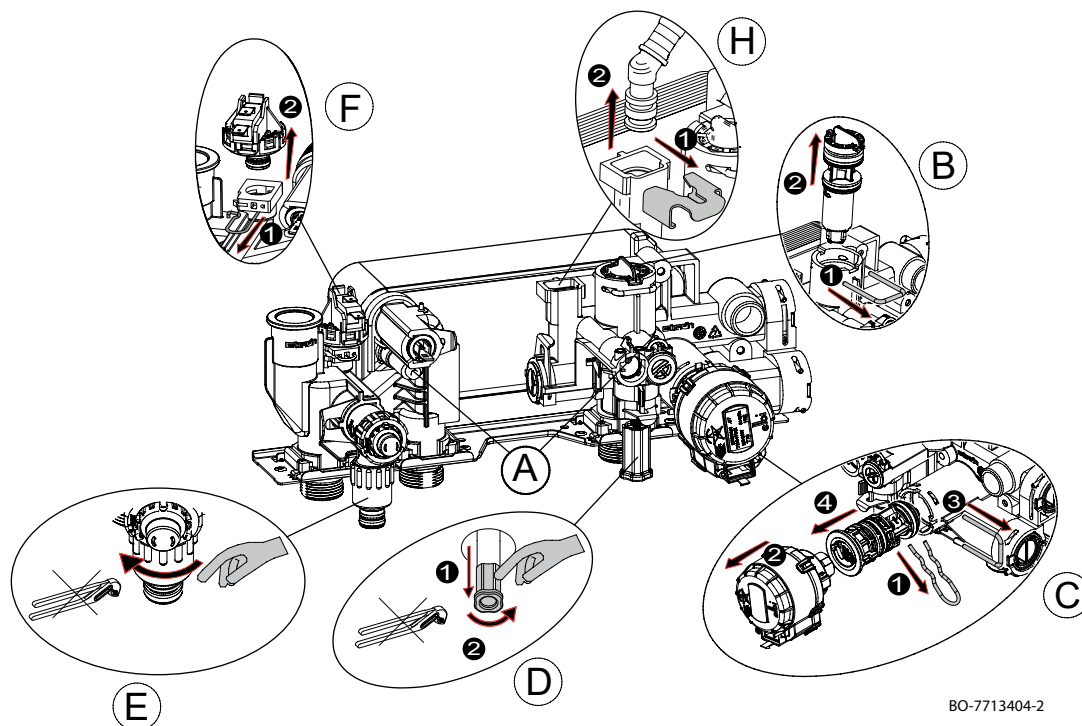
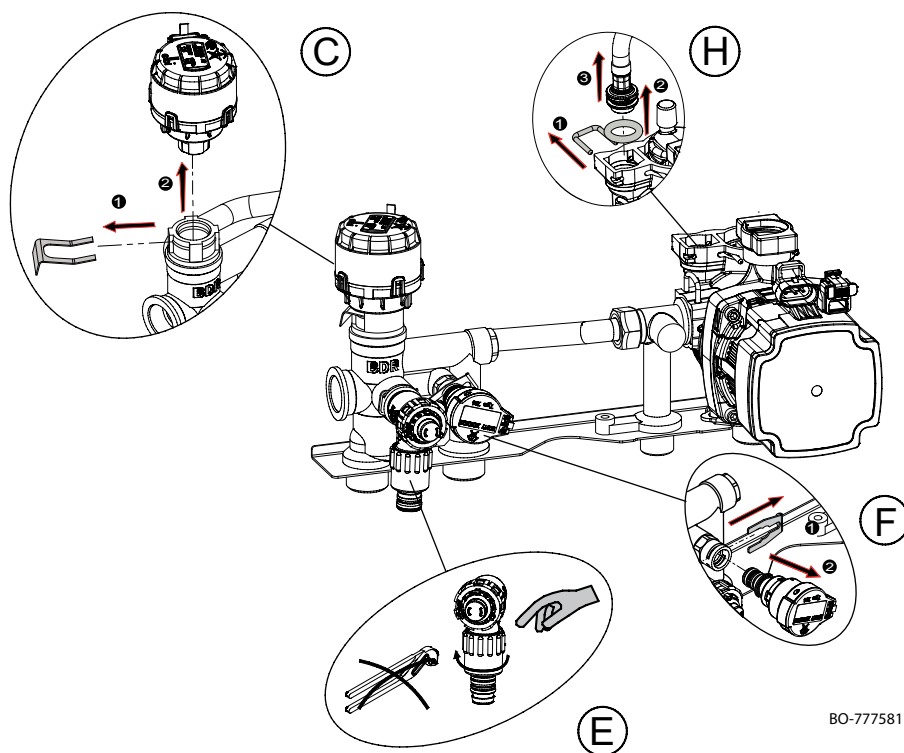
Електрод розпалу/контролю наявності полум'я необхідно замінити в таких випадках:

1. Струм іонізації <4 мкА. Для цього активуйте функцію «Сажотрус» (розділ *Параметри горіння, стор. 44*) і встановіть котел на мінімальну потужність. Значення струму іонізації можна відобразити за допомогою параметра **GM008** (розділ *Зчитування вимірних значень, стор. 55*).
2. Зношений електрод.
3. Відстані між електродами та пальником поза діапазоном (розділ *Відстань між електродами та пальником, стор. 63*).

Щоб замінити електрод:

- Відключіть електричне живлення котла.
- Перекрийте подачу газу в котел.
- Зніміть передню панель (корпус) котла, потім зніміть контакти кабелів електрода та заземлення.
- Викрутіть 2 гвинти на електроді розпалу/контролю наявності полум'я.
- Викиньте електрод розпалу/контролю наявності полум'я.
- Встановіть новий електрод з прокладкою. Виконайте наведені вище дії у зворотному порядку, щоб зібрати назад.

### 10.4.2 Демонтаж водо-водяного теплообмінника

Пластинчастий водо-водяний теплообмінник з нержавіючої сталі можна легко демонтувати, як описано нижче:

1. Відключіть електричне живлення котла;
2. Перекрийте подачу газу в котел;
3. Закрийте крани подачі та повернення системи центрального опалення;
4. Спорожніть систему або, якщо можливо, лише котел, використовуючи зливний кран (**E**), передбачений для цієї мети;
5. Злийте воду з контура ГВП, відкривши кран;
6. Зніміть глушник, потім відкрутіть два шестигранні болти Ø 6 мм (**A**), що кріплять теплообмінник, і вийміть його;
7. Очистіть пластинчастий теплообмінник природним миючим засобом (наприклад, оцтом), а потім засобом для видалення накипу (наприклад, мурашиною або лимонною кислотою зі значенням рН приблизно 3);
8. Виконайте наведені вище дії у зворотному порядку, щоб зібрати назад.



#### Обережно

Максимальний момент затягування двох кріпильних болтів (**A**) пластинчастого теплообмінника становить 4 Н·м.



#### Порада

Для отримання додаткової інформації див. *Водопідготовка, стор. 21*

### 10.4.3 Заміна 3-ходового клапана

Якщо необхідно замінити 3-ходовий клапан, виконайте такі дії:

1. Відключіть електричне живлення котла;
2. Перекрийте подачу газу в котел;
3. Закрийте крани подачі та повернення системи центрального опалення;
4. Спорожніть систему або, якщо можливо, лише котел, використовуючи зливний кран (**E**), передбачений для цієї мети;
5. Зніміть привід 3-ходового клапана (**C**), зніміть відповідний монтажний затискач (**1**) і зніміть привод (**2**).
6. Зніміть хомут (**3**) і вийміть 3-ходовий клапан (**4**);
7. У моделях котлів тільки для опалення від'єднайте 3-ходовий клапан (**4**) від гідравлічної групи;
8. Замініть 3-ходовий клапан;
9. Виконайте наведені вище дії у зворотному порядку, щоб зібрати назад.

### 10.4.4 Заміна двигуна циркуляційного насоса

Рис. 64 Демонтаж двигуна насоса

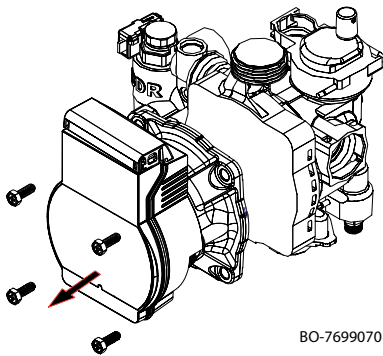

Перед заміною двигуна насоса виконайте наведені нижче дії:

1. Відключіть електричне живлення котла.
2. Перекрийте подачу газу в котел.
3. Закрийте крани подачі та повернення системи центрального опалення.
4. Спорожніть систему або, якщо можливо, лише котел, використовуючи зливний кран (E), передбачений для цієї мети.
5. Відкрийте зливний кран котла.
6. Відкрутіть чотири гвинти, як показано на рисунку поруч.

### 10.4.5 Заміна розширювального бака

Перед заміною розширювального бака виконайте такі дії:

1. Відключіть електричне живлення котла.
2. Перекрийте подачу газу в котел.
3. Закрийте головний кран побутової води.
4. Закрийте крани подачі та повернення системи центрального опалення.
5. Відкрийте зливний кран котла (E).
6. Розширювальний бак розташований з правого боку котла.

### 10.4.6 Заміна електронної плати

Рис. 63

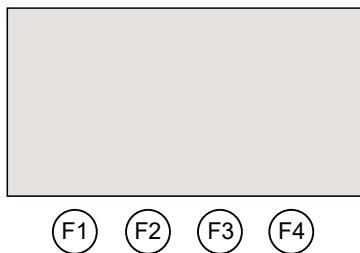

BO-0000271

Після заміни основної електронної плати котла увімкніть електричне живлення котла. На дисплеї автоматично відобразяться параметри **CN1** і **CN2**.

Змініть параметри, ввівши дані, вказані на ідентифікаційній табличці:

- Натисніть кнопку **F4**, щоб зберегти встановлене значення.
- Повертайте ручку , щоб змінити параметри;
- Натисніть кнопку **F4**, щоб зберегти встановлене значення.

Доступ до параметрів **CN1** і **CN2** також можна отримати з головного меню, яке дозволяє здійснити зміну. Натисніть одночасно дві кнопки **F1 - F4** на панелі управління, утримуючи їх близько 40 секунд.



#### Обережно

Зверніть увагу, що скидання **CN1** і **CN2** з ідентифікаційної таблички призведе до видалення всіх попередніх налаштувань. У разі, наприклад, зміни типу газу, не забувайте встановити правильне калібрування газового клапана та швидкості обертання вентилятора.

## 11 Усунення несправностей

### 11.1 Тимчасові та постійні несправності

Є два типи несправностей: тимчасова та постійна. Першим у повідомленні на дисплеї про несправність є літера, за якою йде двозначне число. Літера вказує на тип несправності: тимчасова (**A** або **H**) або постійна (**E**). Цифра вказує на групу, до якої було класифіковано несправність відповідно до її впливу на безпечну та надійну роботу. Друга частина інформації складається з двозначного числа, яке вказує на тип несправності, що виникла (див. таблицю несправностей нижче).

#### ТИМЧАСОВА НЕСПРАВНІСТЬ (A / H.x.x.)

Тимчасова несправність відображається на дисплеї літерою «**A**» або «**H**», за якою йде цифра (група). Тимчасова несправність – це несправність, яка не зупиняє котел остаточно. Характеристики тимчасової несправності такі:

**A:** Пристрій продовжує працювати. Повідомлення зникає відразу після усунення несправності.

**H:** Повідомлення зникає після усунення несправності, у деяких випадках навіть через 10 хвилин.

#### ПОСТІЙНА НЕСПРАВНІСТЬ (E.x.x.)

Постійна несправність відображається на дисплеї літерою «**E**», за якою йде цифра (група). Натискайте кнопку **RESET** протягом 1 секунди. Якщо несправності з'являються часто, зверніться до авторизованого сервісного центру Вахі.

**E:** Зупинка, потрібен RESET.

### 11.2 Коди несправностей

Табл. 35 Список тимчасових несправностей

ДИСПЛЕЙ		ОПИС ТИМЧАСОВИХ НЕСПРАВНОСТЕЙ	ПРИЧИНА - Перевірка / Рішення <i>Більшість перевірок і вирішень потребують присутності спеціаліста/монтажника.</i>
Код групи	Код несправності		
H.00	.42	Ланцюг датчика тиску розірваний або датчик несправний	ПРОБЛЕМА, ПОВ'ЯЗANA З ДАТЧИКОМ / ПІДКЛЮЧЕННЯМ Перевірте роботу датчика тиску Перевірте з'єднання датчик / електронна плата
H.01	.00	Тимчасова помилка зв'язку на електронній платі	Несправність буде виправлена автоматично
H.01	.05	Досягнуто максимальної різниці температур між подачею та поверненням	НЕДОСТАТНЯ ЦИРКУЛЯЦІЯ Перевірте циркуляцію в котлі / системі Активуйте ручний цикл видалення повітря Перевірте тиск в установці ІНШІ ПРИЧИНИ Перевірте чистоту теплообмінника Перевірте роботу датчиків температури Перевірте підключення датчика температури
H.01	.08	Температура подачі в режимі опалення підвищується занадто швидко	НЕДОСТАТНЯ ЦИРКУЛЯЦІЯ Перевірте циркуляцію в котлі / системі Активуйте ручний цикл видалення повітря Перевірте тиск в установці ІНШІ ПРИЧИНИ Перевірте чистоту теплообмінника Перевірте роботу датчиків температури Перевірте підключення датчика температури
H.01	.14	Досягнуто максимальної температури подачі або повернення	НЕДОСТАТНЯ ЦИРКУЛЯЦІЯ Перевірте циркуляцію в котлі / системі Активуйте ручний цикл видалення повітря
H.01	.18	Відсутність циркуляції води (тимчасова)	НЕДОСТАТНЯ ЦИРКУЛЯЦІЯ Перевірте тиск у системі Активуйте ручний цикл видалення повітря Перевірте роботу циркуляційного насоса Перевірте циркуляцію в котлі / системі ПОМИЛКА ДАТЧИКА ТЕМПЕРАТУРИ Перевірте роботу датчиків температури Перевірте підключення датчика температури
H.01	.21	Занадто швидке підвищення температури подачі під час виробництва гарячої води	НЕДОСТАТНЯ ЦИРКУЛЯЦІЯ Перевірте тиск у системі Активуйте ручний цикл видалення повітря Перевірте роботу циркуляційного насоса Перевірте циркуляцію в котлі / системі ПОМИЛКА ДАТЧИКА ТЕМПЕРАТУРИ Перевірте роботу датчиків температури Перевірте підключення датчика температури
H.02	.00	Виконується скидання	Несправність вирішиться сама собою
H.02	.02	Очікування введення параметрів конфігурації (CN1, CN2).	НЕМАЄ КОНФІГУРАЦІЇ CN1 / CN2 Налаштуйте CN1 / CN2



ДИСПЛЕЙ		ОПИС ТИМЧАСОВИХ НЕСПРАВНОСТЕЙ	ПРИЧИНА - Перевірка / Рішення <i>Більшість перевірок і вирішень потребують присутності спеціаліста/монтажника.</i>
Код групи	Код несправності		
H.02	.03	Параметри конфігурації (CN1, CN2) введено неправильно	Перевірте конфігурацію CN1 / CN2 Правильно налаштуйте CN1 / CN2
H.02	.04	Неможливо прочитати налаштування електронної плати	ПОМИЛКА ГОЛОВНОЇ ЕЛЕКТРОННОЇ ПЛАТИ Налаштуйте CN1 / CN2 Замініть головну електронну плату
H.02	.05	Пам'ять налаштувань не сумісна з типом електронної плати котла	Зверніться до авторизованого сервісного центру
H.02	.07	Низький тиск в контурі опалення (воду потрібно доливати)	Перевірити тиск у системі та відновити Перевірити тиск у розширювальному баку Перевірити котел/систему на наявність витоків
H.02	.09	Часткова зупинка котла (функція захисту від замерзання активна)	СИГНАЛ, ЩО ВКАЗУЄ НА БЛОКУВАННЯ ВХОДУ Контакт X15 розімкнений, перевірте підключені пристрої Помилка конфігурації параметра: Перевірте параметр AP001
H.02	.10	Повна зупинка котла (функція захисту від замерзання вимкнена)	СИГНАЛ, ЩО ВКАЗУЄ НА БЛОКУВАННЯ ВХОДУ Контакт X15 розімкнений, перевірте підключені пристрої Помилка конфігурації параметра: Перевірте параметр AP001
H.02	.70	Тест зовнішнього блоку рекуперації тепла невдалий	Помилка плати SCB-09 Перевірте пристрій, підключений до клеми X9
H.03	.00	Немає ідентифікаційних даних запобіжного пристрою котла	ПОМИЛКА ГОЛОВНОЇ ЕЛЕКТРОННОЇ ПЛАТИ Зверніться до авторизованого сервісного центру
H.03	.02	Миттєва втрата полум'я	ПРОБЛЕМА, ПОВ'ЯЗАНА З ЕЛЕКТРОДОМ Перевірте підключення електрода та електропроводку Перевірте стан електрода ПОДАЧА ГАЗУ Перевірте тиск газу на вході Перевірте калібрування газового клапана ДИМОХІДНІ ПАТРУБКИ Перевірте патрубки димоходу та подачі повітря
H.03	.05	Занизька напруга живлення	Перевірте напругу живлення
H.03	.54	Миттєве зникнення полум'я Вимкнення через низьку напругу джерела живлення	ПРОБЛЕМА, ПОВ'ЯЗАНА З ЕЛЕКТРОДОМ Перевірте електричні з'єднання електрода Перевірте стан електрода ПОДАЧА ГАЗУ Перевірте тиск газу на вході Перевірте калібрування газового клапана ДИМОХІДНІ ПАТРУБКИ Перевірте патрубки димоходу та подачі повітря Перевірте напругу електроживлення

Табл. 36 Список постійних несправностей (зупинка котла, необхідне скидання)

ДИСПЛЕЙ		ОПИС ПОСТІЙНИХ НЕСПРАВНОСТЕЙ (RESET)	ПРИЧИНА - Перевірка / Рішення <i>Більшість перевірок і вирішень потребують присутності спеціаліста/монтажника.</i>
Код групи	Код несправності		
E.00	.04	Відключений датчик температури повернення	ПРОБЛЕМА З ДАТЧИКОМ / ПІДКЛЮЧЕННЯМ Перевірте роботу датчика температури Перевірте з'єднання датчик/електронна плата
E.00	.05	Коротке замикання датчика температури повернення	ПРОБЛЕМА З ДАТЧИКОМ / ПІДКЛЮЧЕННЯМ Перевірте роботу датчика Перевірте з'єднання датчик/електронна плата
E.00	.16	Не підключено датчик температури накопичувального бака ГВП	РОЗРИВ ЛАНЦЮГА ДАТЧИКА Перевірте роботу датчика Перевірте з'єднання датчик/електронна плата При демонтажі накопичувального бака ГВП встановити параметр DP150 = 1
E.00	.17	Коротке замикання датчика температури накопичувального бака ГВП	КОРОТКЕ ЗАМИКАННЯ ДАТЧИКА Перевірте роботу датчика Перевірте з'єднання датчик/електронна плата
E.00	.20	Датчик температури димових газів не підключений або виміряна температура нижче діапазону	РОЗРИВ ЛАНЦЮГА ДАТЧИКА Перевірте роботу датчика Перевірте з'єднання датчик/електронна плата



ДИСПЛЕЙ		ОПИС ПОСТІЙНИХ НЕСПРАВНОСТЕЙ (RESET)	ПРИЧИНА - Перевірка / Рішення <i>Більшість перевірок і вирішень потребують присутності спеціаліста/монтажника.</i>
Код групи	Код несправності		
E.00	.21	Датчик температури димових газів в короткому замиканні, або він виміряв температуру вище діапазону	КОРОТКЕ ЗАМИКАННЯ ДАТЧИКА Перевірте роботу датчика Перевірте з'єднання датчик/електронна плата
E.01	.04	Згасання полум'я п'ять разів протягом 24 годин	ПОДАЧА ГАЗУ Перевірте тиск газу на вході Перевірте калібрування газового клапана ПРОБЛЕМА, ПОВ'ЯЗАНА З ЕЛЕКТРОДОМ Перевірте підключення електродів і електропроводку Перевірити стан електрода ДИМОХІДНІ ПАТРУБКИ Перевірте патрубки димоходу та подачі повітря ТЕПЛООБМІННИК НА ДИМОХІДНІЙ СТОРОНІ ЗАБЛОКОВАНИЙ Перевірте чистоту теплообмінника ЕЛЕКТРИЧНА НАПРУГА Перевірте напругу електроживлення
E.01	.12	Температура, виміряна датчиком повернення, вища за температуру подачі	ПРОБЛЕМА З ДАТЧИКОМ / ПІДКЛЮЧЕННЯМ Перевірте правильність розташування датчиків Перевірте правильність положення датчика температури подачі Перевірте температуру лінії повернення в котлі Перевірити роботу датчиків
E.01	.17	Немає циркуляції води (постійно)	НЕДОСТАТНЯ ЦИРКУЛЯЦІЯ Перевірте тиск у системі Активуйте ручний цикл видалення повітря Перевірте роботу циркуляційного насоса Перевірте циркуляцію в котлі / системі ПОМИЛКА ДАТЧИКА ТЕМПЕРАТУРИ Перевірте роботу датчиків температури Перевірте підключення датчика температури
E.01	.20	Досягнуто максимальної температури димових газів	ТЕПЛООБМІННИК НА ДИМОХІДНІЙ СТОРОНІ ЗАБЛОКОВАНИЙ Перевірте чистоту теплообмінника
E.02	.13	Повна зупинка котла (функція захисту від замерзання вимкнена)	СИГНАЛ, ЩО ВКАЗУЄ НА БЛОКУВАННЯ ВХОДУ Контакт X15 розімкнений, перевірте підключені пристрої Помилка конфігурації параметра: Перевірте параметр AP001
E.02	.17	Постійна помилка зв'язку в друкованій платі	ПОМИЛКА ГОЛОВНОЇ ЕЛЕКТРОННОЇ ПЛАТИ Перевірте електромагнітні перешкоди Зверніться до авторизованого сервісного центру
E.02	.35	Критичний пристрій безпеки відключено	ПОМИЛКА ЗВ'ЯЗКУ Запустіть функцію автовизначення (параметр AD) Перевірте пристрої, підключені до X9
E.02	.39	Мінімальний тиск не досягнуто після 6 хвилин автоматичного заповнення	ПОМИЛКА АВТОМАТИЧНОГО ЗАПОВНЕННЯ Перевірте, чи працює автоматичне заповнення
E.02	.47	Помилка підключення до зовнішнього пристрою	ПОМИЛКА ЕЛЕКТРИЧНОГО ПІДКЛЮЧЕННЯ Запустіть функцію автовизначення (параметр AD) Перевірте електричні підключення зовнішніх пристроїв.
E.04	.01	Коротке замикання датчика температури подачі	ПРОБЛЕМА З ДАТЧИКОМ / ПІДКЛЮЧЕННЯМ Перевірте роботу датчика температури Перевірте з'єднання датчик/електронна плата
E.04	.02	Датчик температури подачі відключений	ПРОБЛЕМА З ДАТЧИКОМ / ПІДКЛЮЧЕННЯМ Перевірте роботу датчика температури Перевірте з'єднання датчик/електронна плата
E.04	.03	Перевищено максимальну температуру подачі або коротке замикання датчика температури подачі	НЕДОСТАТНЯ ЦИРКУЛЯЦІЯ Активуйте ручний цикл видалення повітря Перевірте циркуляцію в котлі / системі Перевірте роботу датчиків температури

ДИСПЛЕЙ		ОПИС ПОСТІЙНИХ НЕСПРАВНОСТЕЙ (RESET)	ПРИЧИНА - Перевірка / Рішення <i>Більшість перевірок і вирішень потребують присутності спеціаліста/монтажника.</i>
Код групи	Код несправності		
E.04	.08	Досягнуто максимально безпечної температури	НЕДОСТАТНЯ ЦИРКУЛЯЦІЯ Перевірте тиск у системі Активуйте ручний цикл видалення повітря Перевірте роботу циркуляційного насоса Перевірте циркуляцію в котлі / системі ІНШІ МОЖЛИВІ ПРИЧИНИ Перевірте підключення запобіжного термостата Перевірте роботу запобіжного термостата
E.04	.10	Пальник не запалився після 4 спроб	ПОДАЧА ГАЗУ Перевірте тиск газу на вході Перевірте електричне підключення газового клапана Перевірте калібрування газового клапана Перевірте роботу газового клапана ПРОБЛЕМА, ПОВ'ЯЗАНА З ЕЛЕКТРОДОМ Перевірте електричні з'єднання електрода Перевірте стан електрода ІНШІ ПРИЧИНИ Перевірте роботу вентилятора Перевірте стан димоходу (блокування)
E.04	.12	Помилка запалювання при контролі паразитного полум'я	Перевірте ланцюг заземлення Перевірте напругу електроживлення Перевірте стан електродів
E.04	.13	Лопати вентилятора заблоковані або перевищено максимальну швидкість обертання	ПРОБЛЕМА ВЕНТИЛЯТОРА / ЕЛЕКТРОННОЇ ПЛАТИ Перевірте підключення електронної плати до вентилятора Перевірити роботу вентилятора
E.04	.17	Несправність ланцюга управління газовим клапаном	ПОМИЛКА ГОЛОВНОЇ ЕЛЕКТРОННОЇ ПЛАТИ Перевірте електричні з'єднання газового клапана
E.04	.18	Температура подачі нижче мінімальної	ПРОБЛЕМА З ДАТЧИКОМ / ПІДКЛЮЧЕННЯМ Перевірте з'єднання датчик/електронна плата Перевірте роботу датчика
E.04	.23	Внутрішній зв'язок припинено	Вимкніть і знову увімкніть живлення, а потім виконайте RESET
E.04	.29	Внутрішній зв'язок припинено (Перевищено максимальну кількість скидань)	Вимкніть і знову увімкніть живлення, а потім виконайте RESET
E.04	.254	Несправність ланцюга управління газовим клапаном	ПОМИЛКА ГОЛОВНОЇ ЕЛЕКТРОННОЇ ПЛАТИ Перевірте електричні з'єднання

Табл. 37 Список попереджень

ДИСПЛЕЙ		ОПИС ПОПЕРЕДЖЕНЬ ПЕРЕД ВИЯВЛЕННЯМ НЕСПРАВНОСТІ	ПРИЧИНА - Перевірка / Рішення
Код групи	Код несправності		
A.00	.28	Датчик температури геліосистеми вилучено або вимірює температуру нижче діапазону	Перевірте проводку датчика температури геліосистеми. При необхідності замініть датчик.
A.00	.29	Коротке замикання датчика температури геліосистеми або він вимірює температуру вище діапазону	Перевірте проводку датчика температури геліосистеми. При необхідності замініть датчик.
A.00	.34	Датчик зовнішньої температури очікується, але не виявлено	ЗОВНІШНІЙ ДАТЧИК НЕ ВИЯВЛЕНО Введіть правильне значення AP091 Підключіть зовнішній датчик Зовнішній датчик підключено неправильно
A.02	.06	Низький тиск в контурі опалення	Перевірте тиск у системі та відновіть Перевірте тиск в розширювальному баку Перевірте котел/установку на герметичність
A.02	.36	Відключений функціональний пристрій	ПОМИЛКА ЗВ'ЯЗКУ Запустіть функцію автовизначення (параметр AD) Перевірте пристрої, підключені до X9
A.02	.37	Відключений пасивний функціональний пристрій	ПОМИЛКА ЗВ'ЯЗКУ Запустіть функцію автовизначення (параметр AD) Перевірте пристрої, підключені до X9

ДИСПЛЕЙ		ОПИС ПОПЕРЕДЖЕНЬ ПЕРЕД ВИЯВЛЕННЯМ НЕСПРАВНОСТІ	ПРИЧИНА - Перевірка / Рішення
Код групи	Код несправності		
A.02	.45	Помилка з'єднання	ПОМИЛКА ЗВ'ЯЗКУ Запустіть функцію автовизначення (параметр AD)
A.02	.46	Помилка пріоритету пристрою	ПОМИЛКА ЗВ'ЯЗКУ Запустіть функцію автовизначення (параметр AD)
A.02	.48	Помилка конфігурації функції пристрою	ПОМИЛКА ЕЛЕКТРИЧНОГО ПІДКЛЮЧЕННЯ Запустіть функцію автовизначення (параметр AD) Перевірте електричні підключення зовнішніх пристроїв
A.02	.49	Помилка ініціалізації вузла	ПОМИЛКА ЕЛЕКТРИЧНОГО ПІДКЛЮЧЕННЯ Запустіть функцію автовизначення (параметр AD) Перевірте електричні підключення зовнішніх пристроїв
A.02	.54	Збій живлення шини OpenTherm	Перевірте пристрої, підключені до клеми X17 - клемна колодка M2 (7-8)
A.02	.55	Неправильний або відсутній серійний номер	Зверніться до авторизованого сервісного центру
A.02	.76	Внутрішня пам'ять зарезервована для повного налаштування параметрів. Подальші зміни не можна вносити	Зверніться до авторизованого сервісного центру

**Важливо**

Якщо при підключенні кімнатного термостата / термостата «OpenTherm» до котла сталася помилка, завжди вивічується код «254». Прочитайте код помилки, який відображається на дисплеї котла.

## 12 Виведення з експлуатації

### 12.1 Процедура виведення з експлуатації

---



#### Важливо

Роботи з котлом і системою опалення повинні виконуватися тільки кваліфікованими фахівцями.

Щоб демонтувати котел, виконайте наступні дії:

1. Вимкніть котел.
2. Відключіть електричне живлення котла.
3. Перекрийте подачу газу в котел.
4. Закрийте кран подачі холодної води в котел.
5. Відкрийте кран ГВП, щоб знизити тиск у контурі ГВП.
6. Спорожніть систему центрального опалення



#### Попередження

Якщо котел недавно працював, дочекайтеся, поки вода в системі опалення охолоне.

7. Зніміть патрубок, що з'єднує котел з димоходом, і закрийте з'єднання заглушкою.
8. Відкрутіть гідравлічні та газові з'єднання в нижній частині котла.



#### Попередження

Переносити котел повинні дві людини.

### 12.2 Процедура повторного введення в експлуатацію

---



#### Важливо

Роботи з котлом і системою опалення повинні виконуватися тільки кваліфікованими фахівцями.

Якщо вам потрібно знову ввести котел в експлуатацію, дотримуйтеся інструкцій з виведення з експлуатації в зворотному порядку.

## 13 Утилізація

### 13.1 Утилізація та переробка

Пристрій складається з багатьох компонентів, виготовлених із різних матеріалів, таких як сталь, мідь, пластик, скловолокно, алюміній, гума тощо.

#### ДЕМОНТАЖ ТА УТИЛІЗАЦІЯ ПРИСТРОЮ (WEEE)

Після розбирання цей пристрій не можна утилізувати разом зі змішаними міськими відходами.

Цей тип відходів слід сортувати таким чином, щоб матеріали пристрою могли бути перероблені.

Щоб отримати додаткову інформацію про доступні методи переробки, зверніться до місцевих органів влади. Неналежне поводження з відходами може потенційно негативно вплинути на довкілля та здоров'я людей.

При заміні старих пристроїв на нові роздрібний продавець зобов'язаний безкоштовно вивезти та утилізувати старий пристрій.

Символ  на пристрої вказує на те, що виріб не можна утилізувати як змішані міські відходи.



#### Попередження

Розбирання та утилізація котла має виконуватись уповноваженим спеціалістом/монтажником відповідно до чинних місцевих та національних норм.

Щоб демонтувати котел, виконайте наступні дії:

1. Відключіть електричне живлення котла.
2. Перекрийте подачу газу в котел.
3. Від'єднайте проводку від електричних компонентів.
4. Перекрийте подачу води.
5. Злийте воду з установки.
6. Зніміть дренажний шланг над сифоном.
7. Зніміть сифон.
8. Розберіть патрубки подачі повітря/видалення димових газів.
9. Від'єднайте всі гідравлічні патрубки від нижньої частини котла.
10. Пристрій слід утилізувати відповідно до положень директиви WEEE.

## © Авторські права

Уся технічна та технологічна інформація, що міститься в цьому посібнику, а також надані креслення та технічні описи залишаються нашою власністю і не можуть бути відтворені без нашої попередньої письмової згоди. Ми залишаємо за собою право вносити зміни.



# BAXI

36061 BASSANO DEL GRAPPA (VI) - ITALY

Via Trozzetti, 20

Servizio clienti: Tel +39 0424 517800 - Fax +39 0424 38089

[www.baxi.it](http://www.baxi.it)

7795995 - 02 - 09032022

CE

EAC

089-22



PART OF BDR THERMEA



7795995